

RAIDER POWER TOOLS



RAIDER[®]
Power Tools

Contents

2	BG	схема
3	BG	оригинална инструкция за употреба
8	EN	original instructions' manual
13	RO	instructiuni originale
18	MK	инструкции
23	SR	originalno uputstvo za upotrebu
28	SL	preklad pôvodného návodu na použitie
33	EL	πρωτότυπο οδηγιών χρήσης
38	RU	оригинальные инструкции по использованию
43	HR	izvorne upute za uporabu
48	FR	mode d'emploi original
53	IT	istruzioni originali per l'uso
58	ES	instrucciones de uso originales
63	PT	instruções originais para uso

- шлайфмашина за стени и тавани
- drywall sander
- masina pentru slefuirea peretilor si a plafoanelor
- машина за полирање на сидови и плафони
- brusilice za zid i plafon
- brúska na steny a stropy
- ηλεκ. τρίβειο τοιχών
- meuleuse pour murs et plafonds
- smerigliatrice per pareti e soffitti
- amoladora para paredes y techos
- triturador para paredes e tectos

RD-DS06

USER'S MANUAL





ИЗОБРАЗЕНИ ЕЛЕМЕНТИ:

- 1. Гъвкав (гофриран) маркуч
- 2. Основна тръба
- 3. Ръкохватка
- 4. Пусков прекъсвач
- 5. Регулатор на оборотите
- 6. Велкро диск
- 7. Шлифовъчна глава
- 8. Светодиодни ленти - 2 реда
- 9. Самозасмукваща система

Машината е окомплектована със следните стандартни аксесоари:

- Шест броя шкурки 225 mm с едрина 80, 100, 120, 150, 180 и 240
- Гъвкав маркуч
- Торба за прах



Двойна изолация
Double isolation



Носете защитни антифони!
Always wear hearing protection!



Прочетете ръководството преди употреба!
Refer to instruction manual booklet!



Носете защитни очила!
Wear safety glasses!



Носете защитна маска!
Wear dust mask!

Оригинална инструкция за употреба

Уважаеми потребители,

Поздравления за покупката на машина от най-бързо развиващата се марка за електрически, бензинови и пневматични машини - RAIDER. При правилно инсталиране и експлоатация, RAIDER са сигурни и надеждни машини и работата с тях ще Ви достави истинско удоволствие. За Вашето удобство е изградена и отлична сервисна мрежа с 45 сервиса в цялата страна.

Преди да използвате тази машина, моля, внимателно се запознайте с настоящата "Инструкция за употреба".

В интерес на Вашата безопасност и с цел осигуряване на правилната ѝ употреба, прочетете настоящите инструкции внимателно, включително препоръките и предупрежденията в тях. За избягване на ненужни грешки и инциденти, важно е тези инструкции да останат на разположение за бъдещи справки на всички, които ще ползват машината. Ако я продадете на нов собственик то "Инструкцията за употреба" трябва да се предаде заедно с нея, за да може новия ползвател да се запознае със съответните мерки за безопасност и инструкциите за работа.

"Евромастер Импорт Експорт" ООД е упълномощен представител на производителя и собственик на търговската марка RAIDER. Адресът на управление на фирмата е гр. София 1231, бул. "Ломско шосе" 246, тел. 02 934 33 33, 934 10 10, www.raider.bg; www.euromasterbg.com; e-mail: info@euromasterbg.com.

От 2006 година във фирмата е въведена системата за управление на качеството ISO 9001:2008 с обхват на сертификацията: Търговия, внос, износ и сервис на професионални и хоби електрически, пневматични и механични инструменти и обща железария. Сертификатът е издаден от Moody International Certification Ltd, England.

Технически данни

параметър	мерна единица	стойност
Модел	-	RD-DS06
Захранващо напрежение	V	230
Номинална честота	Hz	50
Номинална консумирана мощност	W	900
Обороти на празен ход	min ⁻¹	800-1750
Диаметър на диска	mm	225
Клас на защита на електроизолацията	-	II
Светодиодна лента		2 реда
Самозасмукваща система		ДА

Предназначение:

Тези шлайфмашини са предназначени за шлифование на стени и тавани, изградени по метода на сухото строителство с облицовъчни плочи от гипсокартон или гипсофазер. Те са подходящи за изглаждане на неравности на шпакловани с гипс повърхности. При тази работа се отделя голямо количество прахообразен гипс, което налага използването на ефективна система за засмукване и събиране на прахта. Освен за шлифование на шпакловани повърхности, тези машини са отличен инструмент и за премахване на стари лакови покрития от стени и тавани.

1. ОБЩИ УКАЗАНИЯ ЗА БЕЗОПАСНА РАБОТА.

Прочетете внимателно всички указания. Неспазването на приведените по-долу указания може да доведе до токов удар, пожар и/или тежки травми. Съхранявайте тези указания на сигурно място.

1.1. Безопасност на работното място.

1.1.1. Поддържайте работното си място чисто и добре осветено. Безпорядъкът и недостатъчното осветление могат да спомогнат за възникването на трудова злополука.

1.1.2. Не работете с машината в среда с повишена опасност от възникване на експлозия, в близост до лесно запалими течности, газове или прахообразни материали. По време на работа в машините се отделят искри, които могат да възпламенят прахообразни материали или пари.

1.1.3. Дръжте деца и странични лица на безопасно разстояние, докато работите с машината. Ако вниманието Ви бъде отклонено, може да загубите контрола над машината.

1.2. Безопасност при работа с електрически ток.

1.2.1. Щепселът на машината трябва да е подходящ за ползвания контакт. В никакъв случай не се допуска изменение на конструкцията на щепсела. Когато работите със занулени електроуреди, не използвайте адаптери за щепсела. Ползването на оригинални щепсели и контакти намалява риска от възникване на токов удар.

1.2.2. Избягвайте допира на тялото Ви до заземени тела, напр. тръби, отоплителни уреди, печки и хладилници. Когато тялото Ви е заземено, рискът от възникване на токов удар е по-голям.

1.2.3. Предпазвайте машината си от дъжд и влага. Проникването на вода в машината повишава опасността от токов удар.

1.2.4. Не използвайте захранващия кабел за цели, за които той не е предвиден, напр. за да носите машината за кабела или да извадите щепсела от контакта. Предпазвайте кабела от нагриване, омасляване, допир до остри ръбове или до подвижни звена на други машини. Повредени или усукани кабели увеличават риска от възникване на токов удар.

1.2.5. Когато работите на открито, включвайте машината само в инсталации оборудвани с електрически прекъсвач Fi (прекъсвач за защитно изключване с дефектнотокова защита), а токът на утечка, при който се задейства ДТЗ трябва да е не повече от 30 mA, съгласно "Наредба 3 за устройство на електрическите уредби и електропроводните линии". Използвайте само удължители, подходящи за работа на открито. Използването на удължител, предназначен за работа на открито, намалява риска от възникване на токов удар.

1.2.6. Ако се налага използването на машината във влажна среда, използвайте предпазен прекъсвач за утечни токове. Използването на предпазен прекъсвач за утечни токове намалява опасността от възникване на токов удар.

1.3. Безопасен начин на работа.

1.3.1. Бъдете концентрирани, следете внимателно действията си и постъпвайте предпазливо и разумно. Не използвайте машината, когато сте уморени или под влиянието на наркотични вещества, алкохол или упойващи лекарства. Един миг разсеяност при работа с машина може да има за последиствие изключително тежки наранявания.

1.3.2. Работете с предпазващо работно облекло и винаги с предпазни очила. Носенето на подходящи за ползваната машина и извършваната дейност лични предпазни средства, като дихателна маска, здрави плътно затворени обувки със стабилен грайфер, защитна каска или шумозаглушители (антифони), намалява риска от възникване на трудова злополука.

1.3.3. Избягвайте опасността от включване на машината по невнимание. Преди да включите щепсела се уверете, че пусковият прекъсвач е в положение "изключено". Ако, когато носите машината, държите пръста си върху пусковия прекъсвач, съществува опасност от възникване на трудова злополука.

1.3.4. Преди да включите машината, се уверете, че сте отстранили от нея всички помощни инструменти и гачни ключове. Помощен инструмент, забравен на въртящо се звено, може да причини травми.

1.3.5. Избягвайте неестествените положения на тялото. Работете в стабилно положение на тялото и във всеки момент поддържайте равновесие. Така ще можете да контролирате машината по-добре и по-безопасно, ако възникне неочаквана ситуация.

1.3.6. Работете с подходящо облекло. Не работете с широки дрехи или украшения. Дръжте косата си, дрехите и ръкавици на безопасно разстояние от въртящи се звена на машините. Широките дрехи, украшенията, дългите коси могат да бъдат захванати и увлечени от въртящи се звена.

1.3.7. Ако е възможно използването на външна аспирационна система, се уверете, че тя е включена и функционира изправно. Използването на аспирационна система намалява рисковете, дължащи се на отделящата се при работа прах.

1.4. Грижливо отношение към машините.

1.4.1. Не претоварвайте машината. Използвайте машините само съобразно тяхното предназначение. Ще работите по-добре и по-безопасно, когато използвате подходящата машина в зададения от производителя диапазон на натоварване.

1.4.2. Не използвайте машина, чиито пусков прекъсвач е повреден. Машина, която не може да бъде изключвана и включвана по предвидения от производителя начин, е опасна и трябва да бъде ремонтирана.

1.4.3. Преди да промените настройките на машината, да замените работни инструменти и допълнителни приспособления, както и когато продължително време няма да използвате машината, изключвайте щепсела от захранващата мрежа. Тази мярка премахва опасността от задействане на машината по невнимание.

1.4.4. Съхранявайте машините на места, където не могат да бъдат достигнати от деца. Не допускайте те да бъдат използвани от лица, които не са запознати с начина на работа с тях и не са прочели тези инструкции. Когато са в ръцете на неопитни потребители, машините могат да бъдат изключително опасни.

1.4.5. Поддържайте машините си грижливо. Проверявайте дали подвижните звена функционират безукорно, дали не заклинват, дали има счупени или повредени детайли, които нарушават или изменят функциите на машината. Преди да използвате машината, се погрижете повредените детайли да бъдат ремонтирани. Много от трудовите злополуки се дължат на недобре поддържани машини и уреди.

1.4.6. Поддържайте режещите инструменти винаги добре заточени и чисти. Добре поддържаните режещи инструменти с остри ръбове оказват по-малко съпротивление и с тях се работи по-леко.

1.4.7. Използвайте машините, допълнителните приспособления, работните инструменти и т.н., съобразно инструкциите на производителя. При това се съобразявайте и с конкретните работни условия и операции, които трябва да изпълните. Използването на машин за различни от предвидените от производителя приложения повишава опасността от възникване на трудови злополуки.

2. ПРАВИЛА ЗА БЕЗОПАСНОСТ

2.1. Използвайте респиратор за Прах и мъгла. Проветрявайте работната площ и / или използвайте колектор на прах. Продължителното излагане на високи концентрации на прах във въздуха могат да окажат влияние върху функцията на дихателната системата.

2.2. ПОДДЪРЖАЙТЕ СТАБИЛНО положение на тялото си. Използвайте подходящо скеле. Не надценявайте възможностите си.

2.3. Шлифование на боя, на основата на олово не се препоръчва. Оловно-базирани бои трябва да бъдат отстранявани само от професионалист.

2.4. Шлифването със шлайфмашината за стени и тавани може да доведе до натрупване на статично електричество върху инструмента. За вашата безопасност, този инструмент е заземен.

3. ИНСТРУКЦИИ ЗА РАБОТА

ПРЕДГОВОР

Шлайфмашината за стени и тавани е предназначена за шлифование на стени и тавани, които са направени от гипсокартон или мазилка. Шлайфмашината за стени и тавани осигурява високо ниво на полиране и е по-бърза в сравнение с конвенционалните методи за довършителни работи, както за ново строителство, така и за ремонтни работи. Времето за почистване е сведено до минимум с използването на външна прахосмукачка, прикрепена към шлайфмашината.

Избор на Шкурки

Шлайфмашината се доставя със шкурка, инсталиратна на машината. Абразивни шкурки с грапавост 120 и 240 са на разположение за ситуации, които изискват по-гладко полиране.

КАК ДА СЕ ДЪРЖИ ШЛАЙФМАШИНАТА ЗА СТЕНИ И ТАВАНИ

Шлайфмашината за стени и тавани трябва да се държи с двете ръце на основната тръба.

ВНИМАНИЕ: Дръжте ръцете си на главната тръба. Не поставяйте ръката си в областта около шлифовъчната глава. Шлифовъчната глава се върти в различни посоки и може да захване ръката Ви.

4. СВЪРЗВАНЕ НА ШЛАЙФМАШИНАТА С ПРАХОСМУКАЧКА

Изравнете края на маркуча с адаптера, поставете края и го закрепете, завъртайки по посока на часовниковата стрелка. Свържете адаптера за прахоулавяне с подходящ прахоуловител - прахосмукачка.

Забележка: Уверете се, че прахосмукачката е подходяща за използване заедно с електроинструмент.

5. ПУСКАНЕ И СПИРАНЕ НА ШЛАЙФМАШИНАТА

Уверете се, че схемата за електрическо напрежение е същата, както е показано на табелката със спецификации върху шлайфмашината и че машината е изключена от бутона OFF. Свържете шлайфмашината със захранващата мрежа.

Шлайфмашината е оборудвана с превключвател. За да включите шлайфмашината: натиснете долният край на ключа (ON) . За да спрете шлайфмашината: натиснете горния (OFF) край на ключа.

6. РЕГУЛАТОР НА ОБОРОТИТЕ

Скоростта се регулира чрез завъртане на регулатора на оборотите. Използвайте по-високите настройки за скорост, за бързо премахване на материал. Използвайте по-ниска скорост за по-прецизен контрол на шлайфане.

7. РАБОТА С ШЛАЙФМАШИНАТА

Шлайфмашината за стени и тавани има уникална, въртяща се шлифовъчна глава, която може да се върти в няколко посоки. Това дава възможност на оператора да шлифова горната, средата и долната част на стена или таван, без да променя позицията си.

7.1. Натиснете ключа на прахосмукачката в позиция ON.

ВНИМАНИЕ: Да се носи противопрахова маска.

7.2. Натиснете ключа на Шлайфмашината за стени и тавани в позиция ON.

7.3. Поставете шлайфмашината върху работната повърхност (приложеният натиск върху главата не трябва да е по-голям от нужното).

Прикрепете подходящ абразивен лист и изберете съответната скорост.

Дръжте машината здраво и я включете. Изчакайте, докато машината достигне своята пълна работна скорост.

Дръжте шлифовъчната глава възможно най-успоредно на стената.

Забележка: Ако искате да избегнете незадоволителни резултати при шлайфане, не задържайте машината на едно място твърде дълго.

Повдигнете шлифовъчната глава от повърхността, която ще се обработва, преди да изключите машината.

След употреба изключете електроинструмента от захранването и го оставете да се охлади.

Дръжте шлайфмашината в постоянно движение, докато шлифовъчната глава е в контакт с работната повърхност. Използвайте стабилни, бързи движения. Спиране на шлифоването (на работата) или нестабилното движение на машината, може да доведе до нежелани следи и неравности върху работната повърхност.

ЗАБЕЛЕЖКА: Да не се допуска допир на въртящи абразивни подложки към остри издатини. Контактът с изпъкнали обекти (пирони, винтове, електрически кутии и т.н.), може сериозно да повреди шкурката.

8. СМЯНА НА ШКУРКАТА

ВНИМАНИЕ: Изключете машината от електрозахранването.

Поставете шкурка върху шлифовъчната глава, използвайки системата за захващане Velcro.

Подравнете шкурката и я натиснете равномерно. Когато е необходимо издърпайте шкурката и я заменете с нова / друга.

9. СЪХРАНЕНИЕ И ТРАНСПОРТ

Когато не използвате електроинструмента, трябва да го държите на сухо и добре проветриво място, недостъпно за деца, напр. на висок шкаф или на затворено място.

Съхранявайте електроинструмента, инструкциите за употреба и частите на аксесоарите, заедно в оригиналната опаковка, ако е възможно. По този начин разполагате с цялата информация и части по всяко време.

Винаги дръжте електроинструмента за ръкохватката.

Защитете електроинструмента от вибрации и удари, особено по време на транспортиране в автомобили.

Почистване и поддръжка

Пазете вентилационните отвори и корпуса на двигателя, доколкото е възможно, без прах и мръсотия. Избършете машината с чиста кърпа или премахнете праха и мръсотията със сгъстен въздух при ниско налягане (максимум 3 бара). Почиствайте машината веднага след всяка употреба. Не използвайте детергенти или разтворители, тъй като те могат да повлияят върху пластмасовите части на шлайфмашината. Избягвайте навлизането на вода в машината.

Проверете електроинструмента и частите на аксесоарите за износване и повреда преди и след всяка операция. Ако е необходимо, заменете износените или повредени части.

Подмяна на захранващия кабел

Ако захранващият кабел е повреден, той трябва да бъде подменен в оторизиран сервиз, за да се избегнат рискове.

НЕИЗПРАВНОСТИ И НАЧИНИ НА ОТСТРАНЯВАНЕТО ИМ

Проблем	Възможна причина	Разрешение
Машината не стартира:	1.1 Захранването е прекъснато 1.2 Захранващият кабел или щепселът са дефектни 1.3 Друг електрически дефект на електроинструмента	1. Проверете захранването, като свържете друг електроинструмент 2. Квалифицирано лице да провери инструмента 3. Квалифицирано лице да провери инструмента
Електрическият инструмент не работи с пълна мощност	2.1 Удължителният кабел е твърде дълъг и / или напречното сечение е твърде малко 2.2 Захранващото (например генератор) напрежение твърде недостатъчно	1. Използвайте удължителен кабел с допустима дължина и / или подходящо напречно сечение 2. Свържете електроинструмента към подходящо захранване
Лоши резултати при работа	3.1 Износен консуматив 3.2 Износена шлифовачна глава	1. Заменете го 2. За замяна
Значително образуване на прах	4.1 Изхабен ръб на диска 4.2 Прахът не е включен / включен	1. Подменете 2. Свържете / включете прахосмукачката

10. ОПАЗВАНЕ НА ОКОЛНАТА СРЕДА.

С оглед опазване на околната среда машината, допълнителните приспособления и опаковката трябва да бъдат подложени на подходяща преработка за повторното използване на съдържащите се в тях суровини. За облекчаване на рециклирането детайлите, произведени от изкуствени материали, са обозначени по съответен начин. Не изхвърляйте машините при битовите отпадъци! Съгласно Директивата 2012/19/ЕО относно излезлите от употреба електрически и електронни устройства и утвърждаването и като национален закон машините, които не могат да се използват повече, трябва да се събират отделно и да бъдат подлагани на подходяща преработка за оползотворяване на съдържащите се в тях ценни вторични суровини.



EN

Original Instruction for Use

Dear Users,

Congratulations on buying a machine from the fastest growing brand for electric, gasoline and pneumatic machines - RAIDER. With proper installation and operation, RAIDER are reliable and reliable machines, and the work with them will bring you real pleasure. For your convenience, there is an excellent service network with 45 service stations all over the country.

Before using this machine, please read this "Instruction for Use" carefully.

For the sake of your safety and to ensure proper use, read these instructions carefully, including the recommendations and warnings therein. To avoid unnecessary errors and incidents, it is important that these instructions remain available for future reference to anyone who will use the machine. If you sell it to a new owner, the "Instruction for Use" must be handed over to the new owner so that the new user can read the relevant safety precautions and operating instructions.

"Euromaster Import Export" Ltd is an authorized representative of the manufacturer and owner of the trademark RAIDER. The address of the company's management is in Sofia 1231, 244 Lomsko Shosse Blvd., tel. 02934 33 33, 934 10 10, www.raider.bg; www.euromasterbg.com; e-mail: info @ euromasterbg.com.

Since 2006 the company has introduced the ISO 9001: 2008 quality management system with scope of certification: Trade, import, export and servicing of professional and hobby electric, pneumatic and mechanical tools and general hardware. The certificate is issued by Moody International Certification Ltd, England

Technical data

parameter	measure unit	value
Model	-	RD-DS06
Power supply voltage	V	230
Rated frequency	Hz	50
Rated power consumption	W	900
Idling speed	min ⁻¹	800-1750
Disk diameter	mm	225
Protection class of the electrical insulation	-	II
LED		2 lines
Self-suction		YES

ITEMS DISPLAYED:

1. Flexible (horned) hose
2. Main tube
3. Handle
4. Starting switch

5. Speed controller

6. Velcro disc
7. Sanding head
8. LED - 2 lines
9. SELF-SUCTION

Purpose:

These grinding machines are designed for sandwiching of drywall walls and ceilings with gypsum board or gypsum fiber boards. They are suitable for smoothing irregularities on plastered surfaces. In this work a large amount of powdered gypsum is released, which requires the use of an efficient suction and dust collecting system. In addition to sanding on plastered surfaces, these machines are also an excellent tool for removing old varnish coatings from walls and ceilings.

1. GENERAL INSTRUCTIONS FOR SAFE WORK.

Read all instructions carefully. Failure to follow the instructions below may result in electric shock, fire and / or serious injury. Keep these instructions in a safe place.

1.1. Safety at work.

1.1.1. Keep your workplace clean and well lit. Crash and inadequate lighting can contribute to the occurrence of an accident at work.

1.1.2. Do not operate the machine in potentially explosive environments, near flammable liquids, gases or dust. During work, sparks are released in the machine and can ignite dust or vapors.

1.1.3. Keep children and side faces at a safe distance while operating the machine. If your attention is diverted, you may lose control of the machine.

1.2. Electricity safety.

1.2.1. The plug of the machine must be suitable for the contact. Under no circumstances will the design of the plug be modified. When working with torn electrical appliances, do not use plug adapters. Using original plugs and sockets reduces the risk of electric shock.

1.2.2. Avoid touching your body to grounded bodies, e.g. pipes, heaters, stoves and refrigerators. When your body is grounded, the risk of an electric shock is greater.

1.2.3. Protect your machine from rain and moisture. The penetration of water into the machine increases the risk of electric shock.

1.2.4. Do not use the power cord for purposes for which it is not intended, for example, to carry the cordless machine or to remove the plug from the socket. Protect the cable from heating, greasing, touching sharp edges or moving parts of other machines. Damaged or twisted cables increase the risk of electric shock.

1.2.5. When operating in the open, switch the machine only on systems equipped with a Fi breaker (earth leakage protection switch), and the leakage current at which the DTS is triggered must be no more than 30 mA according to "Device Ordinance 3 of electrical installations and power lines ". Only use extensions suitable for outdoor work. The use of an extension designed to work outdoors reduces the risk of electric shock.

1.2.6. If the machine is to be used in a damp environment, use a leakage circuit breaker. The use of a leakage circuit breaker reduces the risk of electric shock.

1.3. Safe way of working.

1.3.1. Stay focused, keep a close eye on your actions and act cautiously and reasonably. Do not use the machine when you are tired or under the influence of narcotics, alcohol, or drugs. An instantaneous distraction when operating a machine can result in extremely severe injuries.

1.3.2. Work with protective clothing and always with safety glasses. Wearing personal protective equipment, such as breathing mask, tight, tightly closed shoes with a stable grapple, protective helmet or silencer (anti-footer), reduces the risk of an accident at work.

1.3.3. Avoid the risk of the machine being switched on inadvertently. Before connecting the plug, make sure the starter switch is in the "off" position. If, when carrying the machine, you hold your finger on the breaker, there is a risk of an accident at work.

1.3.4. Before turning on the machine, make sure you remove all the tools and wrenches from the machine. A helper forgotten on a rotating unit can cause injuries.

1.3.5. Avoid the unnatural positions of the body. Work in a stable position of the body and at any moment maintain balance. This will allow you to control the machine better and safer if an unexpected situation arises.

1.3.6. Work with appropriate clothing. Do not work with wide clothing or jewelry. Keep your hair, clothes, and gloves at a safe distance from the rotating units of the machines. Wide clothing, ornaments, long hair can be captured and dragged by rotating units.

1.3.7. If it is possible to use an external aspiration system, make sure it is on and functioning properly. The use of an aspiration system reduces the risks due to the dust released.

1.4. Careful attitude to machines.

1.4.1. Do not overload the machine. Only use machines according to their intended purpose. You will work better and safer when using the right machine in the load range specified by the manufacturer.

1.4.2. Do not use a machine whose breaker switch is damaged. A machine that can not be switched off and switched on as intended by the manufacturer is dangerous and needs to be repaired.

1.4.3. Before changing machine settings, replacing work tools and accessories, and when not using the machine for a long time, disconnect the power supply plug. This measure eliminates the risk of inadvertent activation of the machine.

1.4.4. Keep the machines in places where they can not be reached by children. Do not allow them to be used by people who are unfamiliar with the way they work and have not read these instructions. When in the hands of inexperienced users, machines can be extremely dangerous.

1.4.5. Maintain your machines with care. Verify that the movable units work flawlessly, do not clamp, have broken or damaged parts that break or change the functions of the machine. Before using the machine, make sure the damaged parts are repaired. Many accidents at work are due to poorly maintained machines and appliances.

1.4.6. Keep the cutting tools always well sharpened and clean. Well-maintained cutting tools with sharp edges have less resistance and are easier to work with.

1.4.7. Use the machines, accessories, tools, etc., according to the manufacturer's instructions. Also keep in mind the specific working conditions and operations you must complete. Using a machine other than the applications provided by the manufacturer increases the risk of accidents at work.

2. SAFETY RULES

2.1. Use a dust and mist respirator. Ventilate the work area and / or use a dust collector. Prolonged exposure to high concentrations of dust in the air may affect the function of the respiratory system.

2.2. MAKE A STABLE position on your body. Use suitable scaffolding. Do not overestimate your options.

2.3. Polishing of paint based on lead is not recommended. Lead-based paints should only be removed by a professional.

2.4. Sanding with the wall and ceiling grinding machine may result in static electricity buildup on the tool. For your safety, this tool is grounded.

3. INSTRUCTIONS FOR WORK

FOREWORD

The grinding machine for walls and ceilings is designed for grinding walls and ceilings made of plasterboard or plaster. The grinding machine for walls and ceilings provides a high level of polishing and is faster than conventional finishing methods for both new construction and repair work. The cleaning time is minimized by using an external vacuum cleaner attached to the grinding machine.

Choosing Sandals

The sanding machine is supplied with sandpaper installed on the machine. Abrasive sanders with roughness 120 and 240 are available for situations that require smoother polishing.

HOW TO MAINTAIN THE WALLS AND WALLS

The wall and ceiling grinder must be held with both hands on the main pipe.

WARNING: Keep your hands on the main tube. Do not put your hand in the area around the grinding head. The grinding head rotates in different directions and can hold your hand.

4.SELFING THE CONNECTION WITH THE POWDER

Align the end of the hose with the adapter, insert the end and secure it, turning clockwise. Connect the dust extraction adapter with a suitable vacuum cleaner - a vacuum cleaner.

Note: Make sure that the vacuum cleaner is suitable for use with power tools.

5. STEERING AND STOPPING THE SLIDING MACHINE

Ensure that the electrical voltage circuit is the same as shown on the grinder specifications label and that the machine is off by the OFF button. Connect the grinding machine to the power grid.

The grinding machine is equipped with a switch. To turn on the grinding machine: press the lower end of the key (ON). To stop the grinding machine: press the top of the key.

6. TURNOVER REGULATOR

The speed is adjusted by turning the speed controller. Use higher speed settings to quickly remove material. Use lower speed for more precise grinding control.

7. Working with the Shelfmaschine

The grinding machine for walls and ceilings has a unique, rotating grinding head that can be rotated in several directions. This enables the operator to polish the top, middle and bottom of a wall or ceiling without changing its position.

7.1. Push the vacuum cleaner switch to the ON position.

WARNING: Wear a dust mask.

7.2. Press the Wrench and Ceiling Grinder Switch to ON.

7.3. Put the grinding machine on the working surface (the applied pressure on the head must not be larger than necessary).

Attach a suitable abrasive sheet and select the appropriate speed.

Hold the machine securely and plug it in. Wait until the machine reaches its full operating speed.

Keep the grinding head as parallel as possible to the wall.

Note: If you want to avoid unsatisfactory results when grinding, do not hold the machine for too long.

Lift the grinding head off the surface to be machined before turning off the machine.

After use, disconnect the power tool from the power supply and let it cool down.

Keep the grinding machine in constant motion while the grinding head is in contact with the work surface. Use stable, fast movements. Stopping the work or unstable machine movement can cause unwanted traces and unevenness on the work surface.

NOTE: Do not touch the rotating abrasive pads against sharp protrusions. Contact with protruding objects (nails, screws, electrical boxes, etc.) can seriously damage the sandpaper.

CHANGE OF THE CHURCH

WARNING: Disconnect the machine from the power supply.

Put sandpaper on the sanding head using the Velcro gripping system.

Align the sandpaper and press it steadily. When necessary, pull out the sandpaper and replace it with a new one.

9. STORAGE AND TRANSPORT

When not using the power tool, keep it in a dry, well ventilated place, not accessible to children, in a tall cabinet or in a closed place.

Store the power tool, instructions for use and parts of the accessories, together in the original packaging, if possible. This way you have all the information and parts available at any time.

Always keep the power tool on the handle.

Protect the power tool from vibrations and impacts, especially when transporting in vehicles.

Cleaning and maintenance

Keep the air vents and engine housing as far as possible free from dust and dirt. Wipe the machine with a clean cloth or remove dust and dirt with compressed air at low pressure (max. 3 bar). Clean the machine immediately after each use. Do not use detergents or solvents, as they can affect the plastic parts of the grinding machine. Avoid water entering the machine.

Check the power tools and parts of the accessories for wear and damage before and after each operation. Replace worn exposed or damaged parts if necessary.

Replace the power cord Ако захранващият кабел е повреден, той трябва да бъде подменен в оторизиран сервис, за да се избегнат рискове.

DISADVANTAGES AND WAYS OF REMOVING THEM

Problem	Possible reason	Remedy
Machine does not start:	1.1 The power is interrupted 1.2 The power cord or plug is defective 1.3 Another electrical defect of the power tool	1. Check the power supply by connecting another power tool 2. Qualified person to check the tool 3. Qualified person to check the tool
The power tool does not work at full power	2.1 The extension cord is too long and / or the cross-section is too small 2.2 The supply voltage (eg generator) is too low	1. Use an extension cord with a permissible length and / or suitable cross-section 2. Connect the power tool to a suitable power supply
Bad work results	3.1 Expired consumables 3.2 Worn grinding head	1. Replace it 2. For replacement
Significant dust formation	4.1 Worn edge of disk 4.2 Dust is not on / on	1. Replace 2. Connect / plug in the vacuum cleaner

10. ENVIRONMENTAL PROTECTION.

In order to protect the environment, the machinery, accessories and packaging must undergo appropriate treatment for the re-use of the raw materials contained therein. To relieve recycling, parts made of artificial materials are appropriately labeled. Do not throw away machinery at household waste! Under Directive 2012/19 / EC on end-of-life electrical and electronic equipment and the validation and as a national law, machinery that can no longer be used must be separately collected and subjected to an appropriate processing to recover the valuable secondary raw materials contained therein.



Dragi utilizatori,

Felicitări pentru cumpărarea unei mașini de la cea mai rapidă creștere a mărcii pentru mașini electrice, benzină și pneumatice - RAIDER. Cu instalare și operare corespunzătoare, RAIDER sunt mașini fiabile și fiabile, iar lucrul cu ele vă va aduce o adevărată plăcere. Pentru confortul dvs., există o rețea excelentă de service cu 45 de stații de benzină din întreaga țară.

Înainte de a utiliza această mașină, citiți cu atenție această "Instrucțiune de utilizare".

Din motive de siguranță și pentru a vă asigura o utilizare adecvată, citiți cu atenție aceste instrucțiuni, inclusiv recomandările și avertismentele din acestea. Pentru a evita erorile și incidentele inutile, este important ca aceste instrucțiuni să rămână disponibile pentru referință viitoare la oricine care va folosi mașina. Dacă îl vindeți unui nou proprietar, "Instrucțiunea de utilizare" trebuie predată noului proprietar, astfel încât noul utilizator să poată citi instrucțiunile de siguranță și instrucțiunile de utilizare relevante.

"Euromaster Import Export" Ltd este un reprezentant autorizat al producătorului și proprietarului mărcii comerciale RAIDER. Sediul social al companiei este c 1231 Sofia, Bul "rutier Lom" 246, tel 02 934 33 33 934 10 10, www.raider.bg...; www.euromasterbg.com; e-mail: info@euromasterbg.com.

Din 2006, compania a introdus sistemul de management al calitatii ISO 9001: 2008, cu domeniul de certificare: comerț, import, export și servicii de instrumente profesionale și hobby electrice, pneumatice și mecanice și de feronerie. Certificatul este emis de Moody International

Certification Ltd, Anglia

Date tehnice

parametru	măsurare unitate	valoare
model	-	RD-DS06
Tensiune de alimentare	V	230
Frecvență nominală	Hz	50
Consum nominal de energie	W	900
Viteza de ralanti	min ⁻¹	800-1750
Diametrul discului	mm	225
Clasa de protecție a izolației electrice	-	II
LED		2 linii
Auto-aspirare		YES

ELEMENTELE AFIȘATE:

- | | |
|-----------------------------|------------------------|
| 1. Furtun flexibil (coarne) | 5. Regulatorul vitezei |
| 2. tubul principal | 6. Disc Velcro |
| 3. Manipulați | 7. Capul de șlefuit |
| 4. Pornirea comutatorului | 8. Auto-aspirare |
| 5. Regulatorul vitezei | 9. AUTO-ASPIRARE |

Scop:

Aceste mașini de rectificat sunt proiectate pentru a întări pereții și plafoanele din gips carton cu plăci din gips sau plăci din fibre de gips. Ele sunt potrivite pentru netezirea neregularităților pe suprafețele tencuite. În această lucrare se eliberează o cantitate mare de gips pulbere, използването на ефективна система за засмукване и събиране на прахта. Освен за шлифоване на шпакловани повърхности, тези машини са отличен инструмент и за премахване на стари лакови покрития от стени и тавани.

1. INSTRUCȚIUNI GENERALE PENTRU MUNCĂ SIGURĂ.

Citiți cu atenție toate instrucțiunile. Nerespectarea instrucțiunilor de mai jos poate provoca șocuri electrice, incendii și / sau vătămări grave. Păstrați aceste instrucțiuni într-un loc sigur.

1.1. Siguranța la locul de muncă.

1.1.1. Păstrați locul de muncă curat și bine luminat. Accidentarea și iluminarea necorespunzătoare pot contribui la apariția unui accident de muncă.

1.1.2. Nu utilizați mașina în medii cu potențial exploziv, lângă lichide inflamabile, gaze sau praf. În timpul lucrului, scânteele sunt scoase în mașină și pot aprinde praful sau vaporii.

1.1.3. Păstrați copiii și fețele laterale la o distanță sigură în timpul funcționării mașinii. Dacă atenția dvs. este distrasă, este posibil să pierdeți controlul asupra mașinii.

1.2. Securitatea electrică.

1.2.1. Fișa aparatului trebuie să fie potrivită pentru contact. În nici un caz nu se va modifica proiectarea ștecherului. Când lucrați cu aparate electrice rupte, nu folosiți adaptoare de priză. Utilizarea prizelor și prizelor originale reduce riscul de electrocutare.

1.2.2. Evitați să vă atingeți corpul de corpurile împământate, de ex. tevi, încălzitoare, sobe și frigidere. Când corpul dvs. este legat la pământ, riscul unui șoc electric este mai mare.

1.2.3. Protejați aparatul de ploaie și de umiditate. Pătrunderea apei în mașină crește riscul de electrocutare.

1.2.4. Nu utilizați cablul de alimentare în scopuri pentru care nu este destinat, de exemplu. pentru a purta mașina fără fir sau a scoate ștecherul din priză. Protejați cablul de încălzire, lubrifiere, atingeți muchiile ascuțite sau piesele în mișcare ale altor mașini. Cablurile deteriorate sau răsucite cresc riscul de electrocutare.

1.2.5. Atunci când se lucrează în aer liber, porniți mașina numai în sistemele echipate cu Fi întrerupător (comutator pentru oprire de urgență cu un dispozitiv de curent rezidual) și curentul de scurgere care a declanșat RCD trebuie să fie nu mai mult de 30 mA, în conformitate cu „Regulamentul 3 Structura a instalațiilor electrice și a liniilor electrice”. Utilizați numai extensii potrivite pentru lucrări în exterior. Utilizarea unei extensii concepute pentru a lucra în aer liber reduce riscul de electrocutare.

1.2.6. Dacă mașina trebuie utilizată într-un mediu umed, utilizați un întrerupător de circuit de scurgere. Utilizarea unui întrerupător de circuit de scurgere reduce riscul de electrocutare.

1.3. Modul sigur de lucru.

1.3.1. Rămâi concentrat, țineți atenția asupra acțiunilor dvs. și acționați cu prudență și în mod rezonabil. Nu utilizați mașina când sunteți obosit sau sub influența narcoticelor, alcoolului sau drogurilor. O distragere instantanee în timpul operării unei mașini poate duce la vătămări extrem de grave.

1.3.2. Lucrați cu îmbrăcăminte de protecție și întotdeauna cu ochelari de protecție. Purtarea Potrivit pentru mașină și sarcina realizată echipament individual de protecție, cum ar fi masca de praf, sănătoși pantofi bine închise, cu o casca de protecție stabilă a benzii de rulare sau amortizoare de zgomet (Antifoane) reduce riscul de accident.

1.3.3. Evitați riscul ca aparatul să fie pornit din greșeală. Înainte de a conecta mufa, asigurați-vă că întrerupătorul de pomire este în poziția "oprit". Dacă, la purtarea mașinii, țineți degetul pe întrerupător, există riscul unui accident de muncă.

1.3.4. Înainte de a porni aparatul, asigurați-vă că ați scos toate uneltele și cheile din aparat. Un ajutor uitat pe o unitate rotativă poate cauza răni.

1.3.5. Evitați pozițiile nenaturale ale corpului. Lucrați într-o poziție stabilă a corpului și mențineți echilibrul în orice moment. Acest lucru vă va permite să controlați mașina mai bine și mai sigură dacă apare o situație neașteptată.

1.3.6. Lucrați cu haine adecvate. Nu lucrați cu îmbrăcăminte largă sau cu bijuterii. Păstrați-vă părul, hainele și mănușile la o distanță sigură de unitățile rotative ale mașinilor. Hainele, ornamentele, părul lung pot fi capturate și trase prin rotirea unităților.

1.3.7. Dacă este posibil să utilizați un sistem de aspirație externă, asigurați-vă că acesta este pornit și funcționează corect. Utilizarea unui sistem de aspirație reduce riscurile datorate prafului eliberat.

1.4. Atitudine față de mașini

1.4.1. Nu supraîncărcați mașina. Utilizați utilaje numai în funcție de destinația lor. Veți lucra mai bine și mai sigur când utilizați mașina potrivită în intervalul de sarcină specificat de producător.

1.4.2. Nu utilizați o mașină a cărei întrerupător este deteriorat. O mașină care nu poate fi oprită și pornită conform destinației producătorului este periculoasă și trebuie reparată.

1.4.3. Înainte de a schimba setările aparatului, înlocuirea uneltelor de lucru și a accesoriilor și, dacă nu utilizați mașina mult timp, deconectați fișa de alimentare. Această măsură elimină riscul de activare accidentală a mașinii.

1.4.4. Păstrați mașinile în locuri unde nu pot fi contactate de copii. Nu le permiteți să fie folosite de persoane care nu cunosc modul în care lucrează și nu au citit aceste instrucțiuni. Când sunt în mâinile unor utilizatori neexperimentați, mașinile pot fi extrem de periculoase.

1.4.5. Mențineți-vă mașina cu grijă. Verificați dacă unitățile mobile funcționează perfect, nu strângeți, nu aveți componente deteriorate sau deteriorate care sparg sau modifică funcțiile aparatului. Înainte de a utiliza mașina, asigurați-vă că piesele deteriorate sunt reparate. Multe accidente la locul de muncă se datorează mașinilor și aparatelor prost întreținute.

1.4.6. Mențineți întotdeauna bine ascuțite și curate instrumentele de tăiere. Instrumentele de tăiere bine întreținute, cu muchii ascuțite, au o rezistență mai mică și sunt mai ușor de utilizat.

1.4.7. Utilizați mașinile, accesoriile, sculele etc. în conformitate cu instrucțiunile producătorului. De asemenea, aveți în vedere condițiile specifice de lucru și operațiunile pe care trebuie să le finalizați. Utilizarea unei alte mașini decât aplicațiile furnizate de producător crește riscul accidentelor la locul de muncă.

2. NORME DE SIGURANȚĂ

2.1. Utilizați un aparat respirator pentru praf și ceață. Ventilați zona de lucru și / sau utilizați un colector de praf. Expunerea prelungită la concentrații mari de praf în aer poate afecta funcționarea sistemului respirator.

2.2. Fă-ți o poziție stabilă pe corpul tău. Utilizați schele adecvate. Nu supraestimați opțiunile.

2.3. Polizarea vopselei pe bază de plumb nu este recomandată. Vopselele pe bază de plumb trebuie îndepărtate numai de către un profesionist.

2.4. Șlefuirea cu mașina de rectificat de perete și plafon poate duce la acumularea de energie electrică statică pe sculă. Pentru siguranța dvs., acest instrument este împământat.

3. INSTRUCȚIUNI DE LUCRU

prefață

Mașina de șlefuit pentru pereți și plafoane este destinată pentru șlefuirea pereților și plafoanelor din plăci de ghips sau ipsos. Mașina de șlefuit pentru pereți și plafoane asigură un nivel ridicat de lustruire și este mai rapidă decât metodele convenționale de finisare pentru lucrări noi de construcție și reparații. Timpul de curățare este redus la minimum prin utilizarea unui aspirator extern atașat la mașina de rectificat.

Alegerea sandalelor

Mașina de șlefuit este furnizată cu șmirghel instalat pe mașină. Mașinile de șlefuit abrazive cu rugozitate 120 și 240 sunt disponibile pentru situații care necesită o lustruire mai fină.

CUM PĂSTREAZĂȚI PEREȚILE ȘI STĂRILE

Ruloul de perete și plafon trebuie ținut cu ambele mâini pe conducta principală.

ATENȚIE: Țineți mâinile pe tubul principal. Nu puneți mâna în zona din jurul capului de rectificat. Capul de rectificat se rotește în direcții diferite și vă poate ține mâna.

4. SALVAREA CONEXIUNII CU PULBERUL

Aliniați capătul furtunului cu adaptorul, introduceți capătul și fixați-l, rotindu-l în sensul acelor de ceasornic. Conectați adaptorul de aspirare a prafului cu un aspirator adecvat - un aspirator.

Notă: Asigurați-vă că aspiratorul este potrivit pentru utilizarea cu scule electrice.

5. MONITORIZAREA ȘI ÎNCHIDEREA MASINII SLIDE

Asigurați-vă că schema de tensiune electrică este identică cu cea indicată pe plăcuța de identificare pe masina de rectificat și aparatul este deconectat de la butonul OFF. Conectați masina de rectificat la rețeaua electrică.

Mașina de rectificat este echipată cu un întrerupător. Pentru a activa mașina de șlefuit: apăsați partea de jos a cheii (ON). Pentru a opri mașina de rectificat: apăsați partea de sus a tastei.

6. REGULATORUL DE TURNEURI

Viteza este reglată prin rotirea regulatorului de turație. Utilizați setări de viteză mai mari pentru a elimina rapid materialele. Utilizați o viteză mai mică pentru un control mai precis al măcinării.

7. Lucrul cu Shelfmaschina

Sander pentru pereți și tavane are un cap rotativ unic, șlefuirea, care poate fi rotit în mai multe direcții. Acest lucru permite operatorului să poloneze partea superioară, mijlocul și partea de jos a unui perete sau a unui plafon fără a-și schimba poziția.

7.1. Împingeți comutatorul aspiratorului în poziția ON (pornire).

AVERTISMENT: Purtați o mască de praf.

7.2. Apăsați comutatorul cheie și ștergătorul de plafon la ON.

7.3. Puneți mașina de rectificat pe suprafața de lucru (presiunea aplicată pe cap nu trebuie să fie mai mare decât este necesar).

Atașați o foaie abrazivă adecvată și selectați viteza corespunzătoare.

Țineți mașina în siguranță și conectați-o. Așteptați până când mașina atinge viteza maximă de operare.

Păstrați capul de rectificat cât mai paralel cu peretele.

Notă: Dacă doriți să evitați rezultate nesatisfăcătoare la șlefuire, nu țineți mașina prea mult timp.

Ridicați capul de rectificat de pe suprafața de prelucrat înainte de a opri mașina.

După utilizare, deconectați mașina electrică de la sursa de alimentare și lăsați-o să se răcească.

Păstrați mașina de rectificat în mișcare constantă, în timp ce capul de măcinat este în contact cu suprafața de lucru. Utilizați mișcări stabile, rapide. Oprirea lucrului sau mișcarea instabilă a mașinii poate cauza urme nedorite și neregularități pe suprafața de lucru.

NOTĂ: Nu atingeți tampoanele abrazive rotative împotriva proeminențelor ascuțite. Contactul cu obiectele proeminente (cuie, șuruburi, cutii electrice etc.) poate deteriora grav șmirghelul.

SCHIMBAREA BISERICII

AVERTISMENT: Deconectați aparatul de la sursa de alimentare.

Puneți șmirghel pe capul de șlefuit folosind sistemul de prindere Velcro.

Aliniați șmirghelul și apăsați-l în mod constant. Dacă este necesar, scoateți șmirghelul și înlocuiți-l cu unul nou.

9. DEPOZITARE ȘI TRANSPORT

Când nu utilizați scula electrică, păstrați-o într-un loc uscat, bine ventilat, care nu este accesibil copiilor, într-un dulap înalt sau într-un loc închis.

Depozitați unealta electrică, instrucțiunile de utilizare și părțile componente ale accesorii împreună în ambalajul original, dacă este posibil. În acest fel aveți toate informațiile și piesele disponibile oricând.

Păstrați întotdeauna scula electrică pe mâner.

Protejați mașina electrică împotriva vibrațiilor și a impactului, în special la transportul cu vehicule.

Curățarea și întreținerea

Păstrați, cât mai mult posibil, orificiile de ventilație și carcasa motorului, fără praf și murdărie. Ștergeți aparatul cu o cârpă curată sau îndepărtați praful și murdăria cu aer comprimat la presiune scăzută (până la 3 bari). Curățați mașina imediat după fiecare utilizare. Nu utilizați detergenți sau solvenți, deoarece acestea pot afecta părțile din plastic ale mașinii de rectificat. Evitați intrarea apei în mașină.

Verificați sculele electrice și componentele componentelor pentru uzură și deteriorare înainte și înapoi după fiecare operație. Înlocuiți părțile expuse sau deteriorate, dacă este necesar.

Înlocuiți cablul de alimentare

Dacă cablul de alimentare este deteriorat, acesta trebuie înlocuit de un centru de service autorizat pentru a evita riscurile.

DEZVANTAJE ȘI MODURI DE DEMONTARE A ACESTORA

problemă	Cauza posibilă	permis
Aparatul nu pornește:	1.1 Puterea este întreruptă 1.2 Cablul de alimentare sau ștecherul sunt defecte 1.3 Un alt defect electric al sculei electrice	1. Verificați sursa de alimentare prin conectarea unei alte scule electrice 2. Persoană calificată pentru a verifica instrumentul 3. Persoana calificată pentru a verifica instrumentul
Uneltele electrice nu funcționează la putere maximă	2.1 Cablul prelungitor este prea lung și / sau secțiunea transversală este prea mică 2.2 Tensiunea de alimentare (de ex. Generator) este prea mică	1. Utilizați un cablu prelungitor cu un permis lungimea și / sau secțiunea transversală adecvată 2. Conectați scula electrică la o sursă de alimentare adecvată
Rezultate incorecte de lucru	3.1 Consumabile exportate 3.2 Capul de măcinare uzat	1. Înlocuiți-l 2. Pentru înlocuire
Formarea semnificativă a prafului	4.1 Marginea uzată a discului 4.2 Praful nu este pornit / oprit	1. Înlocuiți 2. Conectați / conectați aspiratorul

10. PROTECȚIA MEDIULUI.

Pentru a proteja mediul, echipamentele, accesoriile și ambalajele trebuie supuse unui tratament adecvat pentru reutilizarea materiilor prime conținute în acestea. Pentru a ușura reciclarea, piesele din materiale artificiale sunt etichetate corespunzător. Nu aruncați mașina la deșeurile menajere! În conformitate cu Directiva 2012/19 / CE privind deșeurile de echipamente electrice și electronice și de stabilire ca o mașinărie de drept național care pot fi utilizate mai trebuie colectate separat și să nu fie supuse prelucrării corespunzătoare

pentru recuperarea materiilor prime secundare valoroase conținute în acestea.



Оригинално упатство за употреба

Почитувани корисници,

Честитки за купување на машина од најбрзо растечката бренд за електрични, бензински и пневматски машини - RAIDER. Со правилна инсталација и работење, RAIDER се сигурни и сигурни машини, а работата со нив ќе ви донесе вистинско задоволство. За ваше погодност, постои одлична сервисна мрежа со 45 сервисни станици низ целата земја.

Пред да ја користите оваа машина внимателно прочитајте го ова “Упатство за употреба”.

Во интерес на Вашата безбедност и со цел обезбедување на вистинската нејзина употреба, прочитајте овие напатствија внимателно, вклучувајќи советите и предупредувањата во нив. За избегнување на непотребни грешки и незгоди, важно е овие инструкции да останат достапни за идните референци на сите кои ќе уживате во машината. Ако ја продадете на нов сопственик тоа “Упатствата за употреба” треба да се предаде заедно со неа, за да може новиот корисник да се запознае со соодветните мерки за безбедност и упатствата за работа.

“Евромастер Увоз Извоз” ООД е овластен претставник на производителот и сопственик на трговската марка RAIDER. Адресата на управување на фирмата е гр. Софија 1231, бул. “Ломски пат” 246, тел. 02 934 33 33, 934 10 10, www.raider.bg; www.euromasterbg.com; e-mail: info @ euromasterbg.com.

Од 2006 година во фирмата е воведен системот за управување со квалитет ISO 9001: 2008 со опсег на сертификација: Трговија, увоз, извоз и сервис на професионални и хоби електрични, пневматски и механички инструменти и заедничка хардвер. Сертификатот е издаден од Moody International Certification Ltd, Англија

Технички податоци

параметар	мерка единица	вредност
Модел	-	RD-DS06
Напон на напојување	V	230
Номинална зачестеност	Hz	50
Номинална потрошувачка на енергија	W	900
Брзина на празнење	min ⁻¹	800-1750
Дијаметар на диск	mm	225
Класа на заштита на електричната изолација	-	II
LED		2 lines
Само-вшмукување		ДА

ПРИКАЖАНИТЕ ПРЕДМЕТИ:

1. Флексибилно (роговирано) црево
2. Главна цевка
3. Рачка
4. Почетен прекинувач
5. Брзина контролер
6. Велкро диск
7. Глава за пескарење
8. LED - 2 линии
9. Систем за самовшмукување

Цел:

Овие машини за брусење се наменети за сендвич на сидови и тавани од drywall со гипс картон или гипсени влакна одбори. Тие се погодни за измазнување на неправилностите на малтерисаните површини. Во оваа работа се ослободува голема количина на гипс во прав, што бара употреба на ефикасен систем за вшмукување и прашина. Освен за шмукање на малтерисани површини, овие машини се исто така одлична алатка за отстранување на стари лакови од сидови и тавани.

1. ОПШТИ УПАТСТВА ЗА БЕЗБЕДНА РАБОТА.

Внимателно прочитајте ги сите упатства. Ако не ги следите упатствата подолу, може да дојде до електричен удар, пожар и / или сериозна повреда. Чувајте ги овие упатства на безбедно место.

1.1. Безбедност при работа.

1.1.1. Чувајте го работното место чисто и добро осветлено. Несреќата и несоодветното осветлување може да придонесат за појава на несреќа при работа.

1.1.2. Не ракувајте со машината во потенцијално експлозивни средини, во близина на запаливи течности, гасови или прашина. За време на работата искри се ослободуваат во машината и можат да запалат прашина или пара.

1.1.3. Чувајте ги децата и страничните лица на безбедно растојание додека ракувате со машината. Ако вашето внимание е пренасочено, може да ја изгубите контролата на машината.

1.2. Безбедност на електрична енергија.

1.2.1. Приклучокот на уредот мора да биде соодветен за контактот. Под никакви околности дизајнот на приклучокот не е модифициран. Кога работите со искинати електрични апарати, не користете приклучоци. Користењето на оригиналните приклучоци и приклучници го намалува ризикот од електричен шок.

1.2.2. Избегнувајте го допирањето на телото на заземјени тела, на пр. цевки, греалки, печки и фрижидери. Кога вашето тело е заземјено, ризикот од електричен шок е поголем.

1.2.3. Заштитете ја вашата машина од дожд и влага. Продирањето на водата во машината го зголемува ризикот од електричен шок.

1.2.4. Не користете го кабелот за напојување за цели за кои не е наменет, на пример, за носење на безжичната машина или за отстранување на приклучокот од штекерот. Заштитете го кабелот од греене, подмачкување, допирање на остри рабови или подвижни делови на други машини. Оштетените или извртени кабли го зголемуваат ризикот од електричен шок.

1.2.5. Кога работите на отворено, вклучувајте машината само во инсталации опремени со електрични прекинувач Fi (прекинувач за заштитна исклучување со дефектнотокава заштита), а струјата на утечка, при што се активира ДТЗ треба да е не повеќе од 30 mA, според "Наредба 3 за уред на електрични инсталации и далноводи". Користете само екстензии погодни за работа на отворено. Употребата на продолжување дизајнирана за работа на отворено го намалува ризикот од електричен шок.

1.2.6. Ако машината треба да се користи во влажна средина, користете прекинувач за истекување. Употребата на струјното коло прекинато го намалува ризикот од електричен шок.

1.3. Безбеден начин на работа.

1.3.1. Останете фокусирани, внимателно следете ги своите постапки и внимателно и разумно постапувајте. Немојте да ја употребувате машината кога сте уморни или под влијание на наркотици, алкохол или дроги. Веднаш одвлекување кога ракувате со машина може да резултира со екстремно тешки повреди.

1.3.2. Работajte со заштитна облека и секогаш со заштитни очила. Носењето на соодветни за користената машина и вршат дејност лични заштитни средства, како респираторна маска, здрави цврсто затворени чевли со стабилен справување, заштитен шлем или пригушувачи (антифони), го намалува ризикот од настанување на несреќа.

1.3.3. Избегнувајте ризик од ненамерно вклучување на машината. Пред да го поврзете приклучокот, осигурајте се дека прекинувачот за стартување е во позиција "исклучено". Ако, при носењето на машината, го држите прстот на прекинувачот, постои опасност од несреќа при работа.

1.3.4. Пред да ја вклучите машината, проверете дали ги отстраните сите алатки и клучеви од машината. Помошник заборавен на ротирачка единица може да предизвика повреда.

1.3.5. Избегнувајте неприродни положби на телото. Работат во стабилна положба на телото и во секој момент одржува рамнотежа. Ова ќе ви овозможи да ја контролирате машината подобро и побезбедно ако се појави неочекувана ситуација.

1.3.6. Работajte со соодветна облека. Немојте да работите со широка облека или накит. Чувајте ја вашата коса, облека и ракавици на безбедно растојание од ротирачките единици на машините. Широка облека, украси, долга коса може да се фатат и влечат со ротирачки единици.

1.3.7. Ако е можно да се користи надворешен систем за аспирација, проверете дали е вклучен и функционира правилно. Употребата на систем за аспирација ги намалува ризиците поради ослободената прашина.

1.4. Внимателен однос кон машините.

1.4.1. Не преоптоварувајте ја машината. Користете само машини според нивната намена. Ке работите подобро и побезбедно кога ја користите вистинската машина во опсегот на товар специфициран од производителот.

1.4.2. Не користете машина чиј прекинувач е оштетен. Машината што не може да се исклучи и да се вклучи како што е наменета од производителот е опасна и треба да се санира.

1.4.3. Пред да ги смените поставките на машината, да ги замените работните алатки и додатоците, и кога не ја користите машината подолго време, исклучете го приклучокот за напојување. Оваа мерка го отстранува ризикот од ненамерно активирање на машината.

1.4.4. Чувајте ги машините на места каде што децата не можат да ги стигнат. Не дозволувајте да бидат користени од луѓе кои не се запознаени со начинот на кој работат и не ги прочитале овие упатства. Кога во рацете на неискусни корисници, машините може да бидат крајно опасни.

1.4.5. Одржувајте ги машините внимателно. Проверете дали подвижните единици функционираат беспрекорно, не стегајте, не скршени или оштетени делови што ги кршат или менуваат функциите на машината. Пред да ја користите машината, проверете дали оштетените делови се поправени. Многу несреќи на работа се должат на лошо одржуваните машини и апарати.

1.4.6. Чувајте ги алатите за сечење секогаш добро изостри и чисти. Добро одржуваните алати за сечење со остри рабови имаат помал отпор и се полесни за работа.

1.4.7. Користете ги машините, додатоците, алатите и сл., Во согласност со упатствата на производителот. Исто така, имајте на ум специфичните работни услови и операции што мора да ги завршите. Употребата на машина која е различна од апликациите обезбедени од производителот го зголемува ризикот од несреќи при работа.

2. ПРАВИЛА ЗА БЕЗБЕДНОСТ

2.1. Користете респиратор за прашина и магла. Проветрете ја работната површина и / или користете собирач на прашина. Долготрајната изложеност на високи концентрации на прашина во воздухот може да влијае на функцијата на респираторниот систем.

2.2. ДРЖЕТЕ СТАБИЛЕН позиција на вашето тело. Користете соодветно скеле. Не преценувајте ги вашите опции.

2.3. Полирање на боја врз основа на олово не се препорачува. Боите базирани на олово треба да ги отстрани само професионалец.

2.4. Брусењето со машината за мелење на сид и тавани може да резултира со статички електричен изглед на алатката. За ваша безбедност, оваа алатка е втемелена.

3. ИНСТРУКЦИИ ЗА РАБОТА

ПРЕДГОВОР

Брусење машина за сидови и тавани е наменета за мелење сидови и тавани изработени од гипс картон или гипс. Машината за мелење за сидови и тавани обезбедува високо ниво на полирање и е побрзо од конвенционалните методи за завршна обработка како за нова градба, така и за поправка. Времето за чистење е минимизирано со користење на надворешен правосмукалка прикачен на мелење машина.

Избор сандали

Машината за брусење е испорачана со шмиргла која е инсталирана на машината. Абразивни брусилки со грубост од 120 и 240 се достапни за ситуации кои бараат полесно полирање.

КАКО ДА ГО ОДРЖУВАТЕ СТРАНИТЕ И СТЕНОТ

На сид и таванот мелница мора да се одржи со двете раце на главната цевка.

ПРЕДУПРЕДУВАЊЕ: Држете ги рацете на главната цевка. Не ставајте ја раката во областа околу главата за мелење. Брусената глава ротира во различни насоки и може да ја држи раката.

4. СОБИВАЊЕ НА ПРИКЛУЧОК СО ПРАВОТО

Порамнете го крајот на цреволото со адаптерот, ставете го крајот и ставете го, свртете го во правец на стрелките на часовникот. Поврзете го адаптерот за прашина со соодветен правосмукалка - правосмукалка.

Забелешка: Уверете се дека правосмукалката е погодна за употреба со алат.

5. УПРАВУВАЊЕ И ОТСТРАНУВАЊЕ НА СВИДЕЧУВАЧКАТА МАШИНА

Осигурајте се дека електричното напонско коло е иста како што е прикажано на етикетата со спецификациите за мелење и дека машината е исклучена со копчето OFF. Поврзете ја машината за мелење со електричната мрежа.

Машината за мелење е опремена со прекинувач. За да ја вклучите машината за мелење: притиснете го долниот крај на копчето (ON). За да ја запрете машината за мелење: притиснете го врвот на копчето.

6. РЕГУЛАТОР НА ТУРНОВИРАЊЕ

Брзината се прилагодува со вртење на регулаторот за брзина. Користете подесувања за поголема брзина за брзо отстранување на материјалот. Користете помала брзина за попрецизна контрола на мелење.

7. Работа со Shelfmaschine

Машината за мелење за сидови и тавани има единствена ротирачка глава за мелење која може да се ротира во неколку правци. Ова му овозможува на операторот да го полира горниот, средниот и дното на сидот или таванот без да ја менува својата положба.

7.1. Притиснете го прекинувачот за правосмукалка во положба ON.

ПРЕДУПРЕДУВАЊЕ: Носете маска за прашина.

7.2. Притиснете го прекинувачот за клуч и таванот на ON.

7.3. Ставете ја машината за мелење на работната површина (приложениот притисок на главата не смее да биде поголем од потребното).

Прикачете соодветен абразивен лист и изберете соодветна брзина.

Држете го уредот безбедно и приклучете го. Почекајте додека машината не ја достигне својата целосна работна брзина.

Чувајте ја главата за мелење колку што е можно паралелно на сидот.

Забелешка: Ако сакате да ги избегнувате незадоволителните резултати при мелење, не држете ја машината премногу долго.

Подигнете ја мелестата глава од површината за машинска обработка пред да ја исклучите машината.

По употребата, исклучете го електричниот апарат од напојувањето и оставете го да се излади.

Чувајте ја машината за мелење во постојано движење додека главата за мелење е во контакт со работната површина. Користете стабилни, брзи движења. Запирањето на работата или нестабилното движење на машината може да предизвика несакани траги и неравномерност на работната површина.

ЗАБЕЛЕШКА: Не ги допирајте ротирачките абразивни влошки од остри протези. Контактот со испакнати предмети (клинци, шрафови, електрични кутии, итн.) Може сериозно да го оштети шкурот.

ПРОМЕНА НА ЦРКВАТА

ПРЕДУПРЕДУВАЊЕ: Исклучете ја машината од напојувањето.

Ставете шмиргла на главата за брусење користејќи го системот за зафаќање на велкро.

Порамнете го шкурка и постојано притиснете го. Кога е потребно, извадете го шкурот и заменете го со нов.

9. СКЛУЧУВАЊЕ И ТРАНСПОРТ

Кога не го користите електричниот алат, чувајте го на суво, добро проветрено место, не е достапно за деца, во висок кабинет или на затворено место.

Чувајте го електричниот алат, упатствата за употреба и деловите на дополнителната опрема, заедно во оригиналното пакување, ако е можно. На овој начин ги имате сите информации и делови достапни во секое време.

Секогаш држете го електричниот алат на рацката.

Заштита на електричниот апарат од вибрации и удари, особено при транспортирање во возила.

Чистење и одржување

Чувајте ги отвори за проветрување и куќиште на моторот колку што е можно без прашина и нечистотија.

Избришете го уредот со чиста ткаенина или отстранете ја прашиката и нечистотијата со компримиран воздух при низок притисок (максимум 3 бари). Исчистете ја машината веднаш по секоја употреба. Не користете детергенти или растворувачи, бидејќи тие можат да влијаат на пластичните делови на мелење. Избегнете вода да влезе во машината.

Проверете ги електричните алати и делови од дополнителната опрема за абеење и оштетување пред и по секоја операција. Ако е потребно, заменете ги изложените или оштетените делови.

Заменете го кабелот за напојување

Ако кабелот за напојување е оштетен, мора да го замени овластен сервисен центар за да избегнете ризици.

Несоодветности и начини на отстранување на нив

Проблем	Можна причина	Дозвола
Машината не започнува:	1.1 Моќта е прекината 1.2 Кабелот за напојување или приклучокот е дефектен 1.3 Друг електричен дефект на електричниот алат	1. Проверете го напојувањето со приклучување на друг електричен алат 2. Квалификуван лице за проверка на алатката 3. Квалификуван лице за да ја провери алатката
Електричниот алат не работи со целосна моќност	2.1 Продолжениот кабел е предолг и / или пресекот е премногу мал 2.2 Напојувањето (на пр. Генераторот) е прениско	1. Користете продолжен кабел со дозволено должина и / или соодветен пресек 2. Поврзете го електричниот апарат со соодветно напојување
Лоши резултати од работата	3.1 Извозен потрошен материјал 3.2 Исечена глава за пескарење	1. Заменете го 2. За замена
Значително формирање на прашина	4.1 Носење диско 4.2 Прашина не е затнат / затнат	1. Заменете 2. Поврзете / приклучете го правосмукалцето

10. ЗАШТИТА НА ЖИВОТНАТА СРЕДИНА.

Со цел да се заштити животната средина, машините, додатците и пакувањето мора да се подложат на соодветен третман за повторна употреба на суровините содржани во неа. За да се намали рециклирањето, делови од вештачки материјали се соодветно обележани. Не отфрлајте машини за отпадоци од домаќинство! Согласно Директивата 2012/19 / ЕЗ за искористени електрични и електронски уреди и афирмацијата и како национален закон машините кои не можат да се користат повеќе, треба да се собираат одделно и да бидат подложени на соодветна обработка за враќање на вредните секундарни суровини содржани во неа.



SR

Poštovani korisnici,

Čestitamo na kupovini mašine od najbrže rastućih brendova, benzina električne i pneumatske mašine - Raider. Uz pravilnu instalaciju i rad, Raider su sigurne i pouzdane mašine i rad sa njima će vam dati pravo zadovoljstvo. Za vaš pogodnost izgrađen i odlična servisna mreža sa 45 usluge u celoj zemlji.

Pre upotrebe ovu mašinu, molimo vas da pažljivo pročitate sa ovim "uputstvu".

U interesu bezbednosti i osigura njeno pravilno korišćenje, pažljivo pročitate ova uputstva, uključujući preporuke i upozorenja za njih. Da bi se izbegla nepotrebne greške i nezgode, važno je da ova uputstva ostaju na raspolaganju za ubuduće svi koji će koristiti mašinu. Ako se prodava novom vlasniku da "Uputstvo za upotrebu" mora biti dostavljena sa njim kako bi se omogućilo novi korisnik da se upozna sa relevantnim bezbednosne instrukcije i operativnih.

"EUROMASTER Uvoz Izvoz" doo je zastupnik proizvođača i vlasnik RAIDER žiga. Sedište kompanije je oko 1231 Sofia, bul "lom put" 246 tel 02 934 33 33 934 10 10, vvv.raider.bg...; vvv.euromasterbg.com; e-mail: info @ euromasterbg.com.

Od 2006. godine kompanija je uvela sistem upravljanja kvalitetom ISO 9001: 2008 sa obimom sertifikacije: Trgovina, uvoz, izvoz i usluge profesionalnih i hobi elektro, pneumatske i mehaničkih

alata i opšte hardvera. Sertifikat je izdat od strane Moodi International Certification Ltd., Engleska.

Tehnički podaci

parametar	meru jedinica	vrednost
Model	-	RD-DS06
Napon napajanja	V	230
Nazivna frekvencija	Hz	50
Nominalna potrošnja energije	W	900
Brzina u praznom hodu	min ⁻¹	800-1750
Prečnik diska	mm	225
Klasa zaštite električne izolacije	-	II
LED		2 редова
Самоусисавајући систем		ДА

PRIKAZANE STAVKE:

1. Fleksibilno crevo (rog)
2. Glavna cev
3. Rukovati
4. Startni prekidač

5. Regulator brzine**6. Velcro disk****7. Glava za brušenje****8. LED - 2 редова****9. Самоусисавајући систем**

Namena:

Ove brusilice su namenjene za sendvič zidova i plafona sa gipsanim pločama ili gipsanim vlaknima. Pogodne su za gletovanje nepravilnosti na malterisanim površinama. U ovom radu puštena je velika količina gipsa u prahu, što zahteva upotrebu efikasnog sistema za sakupljanje i prašinu. Osim brušenja na malterisanim površinama, ove mašine su takođe odličan alat za uklanjanje starih lakova od zidova i plafona.

1. OPŠTA UPUTSTVA O SIGURNOSTI.

Pažljivo pročitajte sva uputstva. Ako ne slijedite dole navedene instrukcije, može doći do strujnog udara, požara i / ili teških povreda. Ove instrukcije držite na sigurnom mestu.

1.1. Bezbednost na poslu.

1.1.1. Držite svoje radno mesto čisto i dobro osvetljeno. Srušenje i neadekvatno osvetljenje mogu doprinijeti nastanku nesreće na poslu.

1.1.2. u okruženju ne rade mašinu sa povećane opasnosti od eksplozije, u blizini zapaljivih tečnosti, gasovi ili prašine. Tokom rada, mašine varnice koje mogu zapaliti prašinu ili isparenja.

1.1.3. Držite decu i druge osobe u gostima, dok rada mašine. Ako je vaša pažnja preusmerava, možete izgubiti kontrolu nad mašinom.

1.2. Bezbednost električne energije.

1.2.1. Utikač mašine mora odgovarati izlaz. U kom slučaju za pokretanje modifikovati utikač. Kada radite sa razbijenim električnim aparatima, nemojte koristiti adapter za utikač. Korišćenje originalnih utikača i utičnica smanjuje rizik od električnog udara.

1.2.2. Izbegavajte kontakt tela sa uzemljenim površinama takvim. cevi, radijatori, peći i hladnjaci. Kada se vaše telo osnovana, rizik od strujnog udara je veća.

1.2.3. Zaštite svoju mašinu od kiše i vlage. Prodor vode u mašinu povećava rizik od električnog udara.

1.2.4. Nemojte koristiti kabl za napajanje u svrhe za koje nije namenjen, na primer. Da biste koristili aparat kabl ili isključite. Zaštite kabl od vreline, ulja, oštih ivica ili pokretnih delova drugih mašina. Oštećeni ili zamršeni kablovi povećavaju rizik od strujnog udara.

1.2.5. Kada se radi napolju, okrenite mašinu samo u sistemima opremljenim prekidača Fi (prekidač za hitne gašenja sa uređaj diferencijalne struje), kao i trenutne curenja koji je izazvao osigurač ne sme biti više od 30 mA u skladu sa "Uredba 3 Struktura električnih instalacija i vodova. " Koristite samo produžne kablove pogodnih za spoljnu upotrebu. Upotreba produžnog kabla pogodnog za spoljno područje smanjuje rizik od električnog udara.

1.2.6. Ako je potrebno da koristite mašinu u vlažnim područjima, koristiti zaštitne prekidač struje curenja. Upotreba zaštitnih prekidača curenja struje smanjuje rizik od strujnog udara.

1.3. Siguran način rada.

1.3.1. Budite u fokusu, pazite na svoje postupke i postupajte oprezno i razumno. Ne koristite mašinu kada ste umorni ili pod uticajem droga, alkohola ili lekova. Trenutak nepažnje tokom rada mašina može biti u ozbiljnim povredama.

1.3.2. Raditi sa zaštitnom odećom i uvek sa zaštitnim naočarima. Nošenje Pogodno za mašinu i zadatka koji se izvodi ličnu zaštitnu opremu kao maske za prašinu, zdravih čvrsto zatvorenim cipelama sa stabilnim tread zaštitnog šlema ili prigušivača (earmuffs) smanjuje rizik od nesreće.

1.3.3. Izbegli opasnost od mašine nenamerno. Pre ubacivanja utikač, proverite da li je prekidač u "s". Nosi mašinu prstom na prekidač, postoji opasnost od nesreće.

1.3.4. Pre početka mašinu, proverite da li ste uklonili sve to podržava alate i ključeve. Pomoć alat zaboravio na rotirajući jedinici može izazvati povrede.

1.3.5. Izbegavajte neprirodne pozicije tela. Radite u stabilnom položaju tela i u svakom trenutku održite ravnotežu. Tako da možete da kontrolišete mašina bolje i sigurnije neočekivanim situacijama.

1.3.6. Radite sa odgovarajućom odećom. Ne radite s širokom odećom ili nakitom. Držite kosu, odelo i rukavice podalje od pokretnih delova mašina. Opušteno odelo, nakit ili dugu kosu mogu biti uhvaćen u pokretnim delovima.

1.3.7. Ako je moguće, koristite spoljni aspiracije sistem, uverite se da je uključen i pravilno funkcionisanje. Upotreba aspiracije sistema smanjuje rizik zbog oslobođen tokom rada prašine.

1.4. Care of the mašina.

1.4.1. Ne preopterećujte mašinu. Koristite samo mašine prema namjeni. Radit ćete bolje i sigurnije kada koristite pravu mašinu u opsegu opterećenja koje odredi proizvođač.

1.4.2. Nemojte koristiti mašinu čiji je prekidač prekidač oštećen. Mašina koja se ne može isključiti i uključiti prema proizvođaču je opasna i treba ga popraviti.

1.4.3. Pre nego što promenite podešavanja uređaja, zamenite radne alate i dodatnu opremu i kada dugo ne koristite mašinu, odspojite utičnicu za napajanje. Ova mjera eliminiše rizik od slučajnog aktiviranja mašine.

1.4.4. Držite mašine na mjestima gdje ih djeca ne mogu dohvatiti. Nemojte ih dozvoliti da ih koriste ljudi koji nisu upoznati sa načinom rada i nisu pročitali ova uputstva. Kada su u rukama neiskusnih korisnika, mašine mogu biti izuzetno opasne.

1.4.5. Održavajte svoje mašine pažljivo. Proverite da li pokretne jedinice rade besprekorno, nemojte stegnuti, lomiti ili oštetiti delove koji rastavljaju ili menjaju funkcije mašine. Pre upotrebe mašine proverite da li su oštećeni dijelovi popravljeni. Mnoge nesreće na poslu su zbog loše održavanih mašina i uređaja.

1.4.6. Alat za rezanje uvek treba dobro oštri i očistiti. Dobro održavani alati za rezanje sa oštrim ivicama imaju manju otpornost i lakši su za rad.

1.4.7. Koristite mašine, pribor, alate i sl., Prema uputstvima proizvođača. Takođe, imajte na umu specifične uslove rada i operacije koje morate obaviti. Korišćenje mašine, osim aplikacija koje pruža proizvođač, povećava rizik od nesreća na poslu.

2. PRAVILA SIGURNOSTI

2.1. Koristite respirator za prašinu i maglu. Provesti područje rada i / ili koristiti kolektor prašine. Produžena izloženost visokim koncentracijama prašine u vazduhu može uticati na funkciju respiratornog sistema.

2.2. STVARITE poziciju na telu. Koristite odgovarajuće skele. Nemojte precenjavati svoje opcije.

2.3. Poliranje boje na bazi olova nije preporučljivo. Boje na bazi olova treba da uklone samo profesionalci.

2.4. Brušenje pomoću mašine za brušenje zidova i plafona može dovesti do stvaranja statičkog elektriciteta na alatu. Za vašu sigurnost, ovaj alat je uzemljen.

3. UPUTSTVO ZA RAD

PREDGOVOR

Mašina za brušenje zidova i plafona namenjena je za brušenje zidova i plafona od gipsanih ploča ili gipsa. Mašina za brušenje zidova i plafona obezbeđuje visok nivo poliranja i brže je od konvencionalnih metoda završne obrade za nove radove u građevinarstvu i popravci. Vreme čišćenja se minimizuje upotrebom spoljašnjeg usisivača pričvršćenog za brusilicu.

Izbor sandala

Mašina za brušenje se isporučuje sa brusnim papučama instaliranim na mašini. Brusne brusilice od 120 i 240 su dostupne za situacije koje zahtevaju lakše poliranje.

KAKO ODRŽATI ZIDOVE I ZIDOVE

Zidna i plafonska brusilica mora se držati obe ruke na glavnoj cevi.

UPOZORENJE: Držite ruke na glavnoj cevi. Ne stavljajte ruku u područje oko brušene glave. Brusna glava rotira u različitim pravcima i može držati ruku.

4. Postavljanje veze sa prahom

Poravnajte kraj crijeva pomoću adaptera, ubacite kraj i pričvrstite ga okretanjem u smeru kazaljke na satu. Povežite adapter za usisavanje prašine sa odgovarajućim usisivačem - usisivačem.

Napomena: Uverite se da je usisivač pogodan za upotrebu sa električnim alatom.

5. Pokretanje i zaustavljanje mašina mlevenja

Uverite se da je šema električni napon je isti kao što je prikazano na pločici na mašini za mlevenje i mašina je isključen iz dugmeta OFF. Povežite brusilica sa mreže.

mašina za mlevenje je opremljen sa prekidačem. Da biste uključili brusilica: push donju ivicu prekidača (ON). Da biste zaustavili brusilicu: pritisnuti gornji (off) u blizini tastera.

6. Speed kontroleri

Brzina se podešava okretanjem različite pokretače za brzinu. Koriste više podešavanja brzine za brzo uklanjanje materijala. Koristiti manju brzinu za precizniju kontrolu brušenja.

7. Rad sa grinder

Brusilica za zidove i plafone ima jedinstvenu rotirajuće brušenje glave koji se može rotirati u nekoliko pravaca. Ovo omogućava operateru da melju top, middle i dno zid ili plafon bez promene položaja.

7.1. Pritisnite prekidač na usisivač u položaju ON.

OPREZ: Koristite masku.

7.2. Pritisnite mlevenje zidova i plafona u položaju ON.

7.3. Postavite brusilica na radnu površinu (pritisak primenjen na glavi ne bi trebalo da bude veća nego što je neophodno).

Pričvrstite odgovarajući abrazivno list i izaberite odgovarajuću brzinu.

čvrsto drži mašinu i uključite ga. Sačekajte da se uređaj dostigne punu radnu brzinu.

Držite brušenje glave i paralelno na zid.

Napomena: Ako želite da izbegnete nezadovoljavajuće rezultate u mlevenje, na jednom mestu, ne držite mašinu predugo.

Podiči brušenje glavu na površinu koja se tretira, pre isključivanja mašine.

Nakon upotrebe, isključite napajanje iz električne mreže i ostavite da se ohladi.

Držite brusilicu u stalnom pokretu, dok brušenje glave je u kontaktu sa radne površine. Koristite stabilne, brzim pokretima.

Stop brušenja (rad) ili nestabilno kretanje mašine može dovesti do neželjenih tragova i padova na radnu površinu.

NAPOMENA: Izbegavajte dodirivanje rotirajući grebačima oštrim zupcima. Kontakt sa isturenim objekata (eksera, vijaka, elektro kutije, itd) mogu ozbiljno oštetiti papirom.

8. PROMENA šmirgla

UPOZORENJE: Isključite mašinu iz napajanja.

Stavite papirom na glavi brušenje pomoću hvataljke sistem Velcro.

Align papirom i gurnite ga ravnomerno. Gde je to potrebno povući papirom i zamenite ga sa novim / drugo.

9. skladištenje i transport

Kada se ne koristi alat, treba ga držati u suvom, dobro provetrenom mestu, van domašaja dece, na primer. visoki razvodni orman.

Store alata, uputstva i delovi pribora zajedno u originalnom pakovanju, ako je moguće. Tako imate sve informacije i delove u bilo kom trenutku.

Uvek držite ručku u alatke.

Zaštite alat od vibracija i šoka, posebno tokom transporta u vozilima.

Čišćenje i održavanje

Držite otvore i kućište motora koliko je to moguće, prašine i prljavštine. Obrišite mašinu sa čistom krpom ili uklanjanje prašine i prljavštine sa komprimovanim vazduhom na niskom pritisku (do 3 bara). Očistite mašinu odmah nakon svake upotrebe. Ne koristite deterdžent ili rastvarače, jer mogu uticati na plastične delove mašine za mlevenje. Izbegavajte prodiranje vode u mašinu.

Proverite mašinske delove i pribor za habanje i oštećenja, pre i posle svake operacije. Ako je potrebno, zamenite istrošen ili oštećene delove.

Zamena kabl za napajanje

Ako je kabl za napajanje oštećen, mora biti zamenjen Soni prodavca kako bi se izbegli rizici.

SLABOSTI I NAČINI ODBRANE

Problem	Mogući uzrok	Dozvola
Mašina ne počinje:	1.1 Snaga se prekida 1.2 Kabl za napajanje ili utikač su neispravni 1.3 Još jedan električni nedostatak električnog alata	1. Proverite napajanje tako što ćete priključiti drugi električni alat 2. Kvalifikovana osoba da proveri alat 3. Kvalifikovana osoba da proveri alat
Električni alat ne radi na punoj snazi	2.1 Produžni kabl je predug i / ili presek je premala 2.2 Napon napajanja (npr. Generator) je prenizak	1. Koristite produžni kabl sa dozvoljenim dužinu i / ili odgovarajući presek 2. Priključite električni alat na odgovarajuće napajanje
Loši rezultati rada	3.1 Izvoz potrošnog materijala 3.2 Iznad glave peska	1. Zamenite ga 2. Za zamenu
Značajno formiranje prašine	4.1 Iznad ivice diska 4.2 Prašina nije uključena / uključena	1. Zamenite 2. Priključite / uključite usisivač

10. ZAŠTITA ŽIVOTNE SREDINE.

U cilju zaštite životne sredine opcije mašina i paket mora biti podvrgnut odgovarajućoj obradi za ponovne upotrebe informacija sadržanih u njoj. Da bi se olakšala reciklaža, dijelovi od veštačkih materijala su odgovarajuće označeni. Nemojte bacati mašineriju na kućni otpad! Prema Direktivi 2012/19 / EC o otpadu električne i elektronske opreme i uspostavljanje kao nacionalni zakon mašina koja se može koristiti više moraju biti sakupljeni odvojeno i ne biti podvrgnut odgovarajućem obradu da se iskoriste dragocene sekundarne sirovine sadržane u njima.



SL

Izvirna navodila za uporabo

Dragi uporabniki,

Čestitamo za nakup stroja iz najhitreje rastoče blagovne znamke za električne, bencinske in pnevmatske stroje - RAIDER. Z ustrezno namestitvijo in delovanjem RAIDER so zanesljivi in zanesljivi stroji, delo z njimi pa vam bo prineslo veselje. Za vaše udobje je odlično servisno omrežje s 45 bencinskih servisov po vsej državi.

Pred uporabo tega stroja natančno preberite to navodilo za uporabo.

Zaradi varnosti in pravilne uporabe natančno preberite ta navodila, vključno s priporočili in opozorili. Da bi se izognili nepotrebnim napakam in incidentom, je pomembno, da ostanejo ta navodila na voljo za prihodnje sklicevanje na vsakogar, ki bo uporabil stroj. Če ga prodajate novemu lastniku, je treba "Navodilo za uporabo" predati novemu lastniku, tako da lahko novi uporabnik prebere ustrezne varnostne ukrepe in navodila za uporabo.

"Euromaster Import Export" doo je pooblaščen zastopnik proizvajalca in lastnika blagovne znamke RAIDER. Naslov uprave je v Sofiji 1231, 244 Lomsko Shosse Blvd., tel. : 02934 33 33, 934 10 10, www.raider.bg; www.euromasterbg.com; e-pošta: info @ euromasterbg.com.

Od leta 2006 je družba uvedla sistem vodenja kakovosti ISO 9001: 2008 s področja certificiranja: trgovino, uvoz, izvoz in storitve poklicnih in hobi električnih, pnevmatskih in mehanskih orodij in okovja. Certifikat izda Moody International Certification Ltd, Anglija.

Tehnični podatki

parameter	enota	vrednost
Model	-	RD-DS06
Napajalna napetost	V	230
Nazivna frekvenca	Hz	50
Nazivna poraba energije	W	900
Hitrost v prostem teku	min ⁻¹	800-1750
Premer diska	mm	225
Vrsta zaščite električne izolacije	-	II
LED		2 vrstici
Samosesalni sistem		DA

PRIKAZANI ELEMENTI:

1. Fleksibilna (roga) cev
2. Glavna cev
3. Ročaj
4. Zagon stikala

5. Regulator hitrosti

6. Velcro disk
7. Brušenje glave
8. LED - 2 vrstici
9. Samosesalni sistem

Namen:

Ti brusilni stroji so namenjeni za sendvičenje sten in stropov v suhih zidovih z mavčno ploščo ali ploščami iz mavčnih vlaken. Primerni so za izravnavo nepravilnosti na ometanih površinah. V tem delu se sprosti velika količina gipsa v prahu, kar zahteva uporabo učinkovitega sistema za sesanje in prah. Poleg brusov na ometanih površinah so ti stroji odlično orodje za odstranjevanje starih premazov iz sten in stropov.

1. SPLOŠNA NAVODILA ZA VARNO DELO.

Previdno preberite vsa navodila. Neupoštevanje spodnjih navodil lahko povzroči električni udar, požar in / ali resne poškodbe. Ta navodila hranite na varnem mestu.

1.1. Varnost pri delu.

1.1.1. Naj bo vaše delovno mesto čisto in dobro osvetljeno. Zrušitev in neustrezna osvetlitev lahko prispevata k nastanku nesreče pri delu.

1.1.2. Naprave ne uporabljajte v potencialno eksplozivnih okoljih, v bližini vnetljivih tekočin, plinov ali prahu. Med delom se v stroju sproščajo iskre in lahko vžgejo prah ali hlape.

1.1.3. Med delovanjem stroja otroke in bočne obraze hranite na varni razdalji. Če je vaša pozornost preusmerjena, lahko izgubite nadzor nad napravo.

1.2. Varnost elektrike.

1.2.1. Vtič stroja mora biti primeren za kontakt. V nobenem primeru se ne bo spremenila zasnova vtiča. Pri delu z raztrganimi električnimi napravami ne uporabljajte vtičnega. Uporaba originalnih vtičev in vtičnic zmanjšuje nevarnost električnega udara.

1.2.2. Izogibajte se telesu, da se dotaknete ozemljenih teles, npr. cevi, grelniki, peči in hladilniki. Ko je vaše telo ozemljeno, je tveganje električnega udara večje.

1.2.3. Zaščitite stroj pred dežjem in vlago. Vdor vode v napravo poveča nevarnost električnega udara.

1.2.4. Ne uporabljajte napajalnega kabla za namene, za katere ni namenjen, na primer. za prenos brezžičnega stroja ali odstranitev vtiča iz vtičnice. Kabel zaščitite pred ogrevanjem, mazanjem, dotikom ostrih robov ali gibljivih delov drugih strojev. Poškodovani ali zviti kablji povečujejo tveganje električnega udara.

1.2.5. Pri delu na prostem, vklopite napravo samo v sistemih, opremljenih z odklopnika Fi (stikalo za izklop v sili s preostalo trenutni napravi), in uhajave, ki je sprožil RCD ne sme biti več kot 30 mA, v skladu z "Uredbo 3 Struktura električnih instalacij in električnih vodov". Uporabljajte le razširitve, primerne za delo na prostem. Uporaba podaljška za delo na prostem zmanjšuje tveganje električnega udara.

1.2.6. Če se naprava uporablja v vlažnem okolju, uporabite odklopnik toka. Uporaba varovalnega stikala zmanjša tveganje električnega udara.

1.3. Varen način dela.

1.3.1. Bodite osredotočeni, bodite pozorni na svoja dejanja in ukrepajte previdno in razumno. Ne uporabljajte stroja, ko ste utrujeni ali pod vplivom narkotikov, alkohola ali drog. Trenutek odvratanja pri delovanju stroja lahko povzroči zelo hude poškodbe.

1.3.2. Delo z zaščitno obleko in vedno z zaščitnimi očali. Nosi Primerno za stroj in dela, ki se izvaja osebno varovalno opremo, kot so maske proti prahu, zdravih tesno zaprti čevlji s stabilno tekalne plasti zaščitne čelade in glušnikov (naušniki) zmanjšuje tveganje za nesreče.

1.3.3. Izogibajte se nevarnosti, da se naprava nehote vklopi. Pred priključitvijo vtiča se prepričajte, da je stikalo za zagon v položaju "izklop". Če med prenašanjem stroja držite prst na odklopniku, obstaja nevarnost nezgode pri delu.

1.3.4. Pred vklopom stroja poskrbite, da boste odstranili vsa orodja in ključje iz stroja. Pomočnik pozabljen na rotirajoči enoti lahko povzroči poškodbe.

1.3.5. Izogibajte se nenaravnim položajem telesa. Delo v stabilnem položaju telesa in v vsakem trenutku ohranja ravnovesje. To vam bo omogočilo boljše in varnejše upravljanje naprave, če pride do nepričakovanega stanja.

1.3.6. Delo z ustreznimi oblačili. Ne delajte s širokimi oblačili ali nakitom. Lase, oblačila in rokavice obdržite na varni razdalji od vrtljivih enot stroja. Široka oblačila, okraski, dolgi lasi lahko ujamejo in vlečejo vrtljive enote.

1.3.7. Če je mogoče uporabiti zunanji sistem aspiracije, se prepričajte, da je vklopljen in deluje pravilno. Uporaba aspiracijskega sistema zmanjšuje tveganja zaradi sproščenega prahu.

1.4. Skrbni odnos do strojev.

1.4.1. Ne preobremenjujte stroja. Stroje uporabljajte samo glede na predvideni namen. Boste bolje in varneje, če uporabljate primerno napravo, določeno s območju proizvajalec obremenitve dela.

1.4.2. Ne uporabljajte naprave, katere stikalo je poškodovano. Stroj, ki jih ni mogoče izklopiti in kot jo je predvidel proizvajalec, je nevarno in ga je potrebno popraviti.

1.4.3. Preden spremenite nastavitve naprave za zamenjavo delovnega orodja in dodatne naprave, kot tudi dlje časa, ne za uporabo naprave, odklopite iz električnega omrežja. Ta ukrep odpravlja tveganje nenamerne vklopa stroja.

1.4.4. Stroje obdržite na mestih, kjer jih otroci ne morejo doseči. Ne dovolite, da jih lahko osebe, ki niso seznanjeni s tem, kako delati z njimi in ne preberite navodila uporabljajo. Kadar je v rokah nezkušenih uporabnikov, so lahko stroji izjemno nevarni.

1.4.5. Vzdržujte svoje naprave skrbno. Preverite, da so mobilne naprave delujejo brezhibno, če ne uroke, ki so strgane ali poškodovane dele, ki kršijo ali spreminjajo funkcije naprave. Pred uporabo stroja se prepričajte, da so poškodovani deli popravljeni. Mnoge nesreče pri delu so posledica slabo vzdrževanih strojev in naprav.

1.4.6. Rezilna orodja naj bodo vedno dobro ostra in čista. Skrbno negovana rezalna orodja z ostrimi rezili se manj upora in delo z njimi lažje.

1.4.7. Uporabljajte stroje, pribor, orodje itd., v skladu z navodili proizvajalca. Upoštevajte tudi posebne delovne pogoje in postopke, ki jih morate izpolniti. Uporaba stroja za druge, ki niso namenjene namene povečuje tveganje nastanka nesreč.

2. PRAVILA VARNOSTI

2.1. Uporabite respirator prahu in meglice. Prezračite delovni prostor in / ali uporabite zbiralnik prahu. Dolgotrajna izpostavljenost visokim koncentracijam prahu v zraku lahko vplivajo na delovanje dihalnega sistema.

2.2. NA TELO MAKITE STABILNO. Uporabite primeren oder. Ne precenjujte svojih možnosti.

2.3. Poliranje barve na osnovi svinca ni priporočljivo. Orodje na vodni osnovi lahko odstranjuje le strokovnjak.

2.4. Brušenje z brusilnikom za stene in stropne lahko privede do kopičenja statične elektrike na instrumentu. Za vašo varnost je to orodje utemeljeno.

3. NAVODILA ZA DELO

PREDGOVOR

Brusilni stroj za stene in stropne je namenjen za brušenje sten in stropov, ki so izdelani iz mavčnih plošč ali ometa. Sander za stene in stropne zagotavlja visoko raven nohte in je hitrejši od običajnih metod končani, tako za novogradnje in obnove. Čas Čiščenje je zmanjšana z uporabo zunanjšega sesalnika vezan na brusilnik.

Izbira sandale

Stroj za peskanje je opremljen z brusnim papirjem, nameščenim na stroju. Brusilna brusni papir s hrapavostjo 120 in 240 so na voljo za primere, ki zahtevajo gladko poliranje.

KAKO OHRANITI STENE IN STENE

Zidni in stropni brusilnik je treba držati z obema rokama na glavni cevi.

OPOZORILO: Roke držite na glavni cevi. Ne dajte roke na območje okoli brusilne glave. Brusilna glava se vrti v različnih smereh in lahko drži roko.

4. IZBOLJŠANJE POVEZAVE Z PRAHOM

Prilagoditi konec napajalnika cev vstavite konec in ga pritrdite z vrtenjem v smeri urinega kazalca. Priključite adapter za sesalnik za prah z ustreznim odpraševalnik - sesalec.

Opomba: Prepričajte se, da je sesalnik primeren za uporabo z električnimi orodji

5. VZMETENJE IN ZAUSTAVITEV SLIDING STROJA

Prepričajte se, da je električni napetostni krog enak kot na etiketi s specifikacijami za mlin in da je stroj izključen s tipko OFF. Brusilni stroj priključite na električno omrežje.

Brusilni stroj je opremljen s stikalom. Vkllop brusilnega stroja: pritisnite spodnji konec tipke (VKLOP). Zaustavitev brusilnega stroja: pritisnite zgornjo tipko.

6. REGULATOR TURNOVERJA

Hitrost se nastavi z vrtenjem regulatorja hitrosti. Uporabite višje nastavitve hitrosti, da hitro odstranite material. Za natančnejši nadzor mletja uporabite nižjo hitrost.

7. Delo s Shelfmaschino

Brusilni stroj za stene in stropove ima edinstveno, vrtljivo mletno glavo, ki se lahko vrti v več smereh. To omogoča operaterju poliranje zgornjega, srednjega in spodnjega dela stene ali stropa brez spreminjanja položaja.

7.1. Stikalo sesalnika potisnite v položaj ON.

OPOZORILO: Nosite masko za prah.

7.2. Pritisnite stikalo ključa in stropa na ON.

7.3. Brusilni stroj postavite na delovno površino (pritisnik na glavi ne sme biti večji, kot je potrebno).

Pritrdite ustrezen brusilni list in izberite ustrezno hitrost.

Napravo varno držite in jo priključite. Počakajte, dokler naprava ne doseže polne delovne hitrosti.

Mletno glavo naj bo čim bolj vzporedno s steno.

Opomba: če se želite izogibati nezadovoljivim rezultatom pri brušenju, ga ne držite predolgo.

Pred izklopom stroja dvignite brusilno glavo s površine za strojno obdelavo.

Po uporabi izključite električno orodje iz napajanja in pustite, da se ohladi.

Brusilni stroj držite stalno, medtem ko je brusilna glava v stiku z delovno površino. Uporabite stabilne, hitre premike. Zaustavitev dela ali nestabilno premikanje stroja lahko povzroči neželene sledi in neenakosti na delovni površini.

OPOMBA: Brusnih blazinic se ne dotikajte z ostrimi izrastki. Stik s štrlečimi predmeti (žebelji, vijaki, električne škatle itd.) Lahko resno poškoduje brusni papir.

SPREMEMBA CERKVE

OPOZORILO: Odklopite napravo iz električnega omrežja.

Snemanje brusnega papirja na brušenje glave s pomočjo Velcro prijemalnega sistema.

Poravnajte brusilko in jo enakomerno pritisnite. Po potrebi izvlomite brusni papir in ga zamenjajte z novim.

9. SKLADIŠČENJE IN PREVOZ

Če ne uporabljate električnega orodja, ga hranite na suhem, dobro prezračevanem mestu, ki ni dostopen otrokom, v visoki omari ali v zaprtem prostoru.

Če je mogoče, shranite električno orodje, navodila za uporabo in dele pribora skupaj v originalni embalaži. Na ta način imate vse informacije in dele na voljo kadar koli.

Električno orodje vedno držite na ročaju.

Zaščitite električno orodje pred vibracijami in udarci, zlasti pri prevozu v vozilih.

Čiščenje in vzdrževanje

Ohišja za zrak in ohišje motorja naj bo čim dlje, brez prahu in umazanije. Obrisite stroj s čisto krpo ali odstranite prah in umazanijo s stisnjenim zrakom pri nizkem tlaku (največ 3 bar). Stroj takoj očistite takoj po vsaki uporabi. Ne uporabljajte detergentov ali topil, ker lahko vplivajo na plastične dele brusilnega stroja. Izogibajte se vdoru vode v stroj.

Preverite, ali so električna orodja in deli dodatne opreme obrabljeni in poškodovani pred in

po vsaki operaciji. Če je potrebno, zamenjajte izpostavljene ali poškodovane dele.

Zamenjajte napajalni kabel

Če je napajalni kabel poškodovan, ga morate zamenjati pooblaščen servisni center, da se izognete tveganjem.

NEPRAVILNOSTI IN NAČINOV, NAJ NJEMO ODSTRANITE

Problem	Možen vzrok	Dovoljenje
Stroj se ne zažene:	1.1 Napajanje je prekinjeno 1.2 Napajalni kabel ali vtič je pomanjkljiv 1.3 Druga električna napaka električnega orodja	1. Preverite napajanje s priključitvijo drugega električnega orodja 2. Kvalificirana oseba, ki preveri orodje 3. Kvalificirana oseba, ki preveri orodje
Električno orodje ne deluje popolnoma	2.1 Podaljšek je predolg in / ali presek je premajhen 2.2 Napajalna napetost (npr. Generator) je prenizka	1. Uporabite razširitveni kabel z dovoljenim dolžino in / ali primeren prerez 2. Priključite električno orodje na primerno napajanje
Slabi rezultati dela	3.1 Izvoz potrošnega materiala 3.2 Izrabljena glava za peskanje	1. Zamenjajte jo 2. Za zamenjavo
Pomembno nastajanje prahu	4.1 Izrabljen rob diska 4.2 Prah ni vklopljen / vklopljen	1. Zamenjajte 2. Priključite / vtaknite v sesalnik

10. VARSTVO OKOLJA.

Da bi zaščitili okolje, morajo biti stroji, pripomočki in embalaža ustrezno obdelani za ponovno uporabo surovin, ki jih vsebujejo. Za lažjanje recikliranja so deli iz umetnih materialov ustrezno označeni. Ne odstranjujte strojev na gospodinjske odpadke! V skladu z Direktivo 2012/19 / ES o izrabljeni električni in elektronski opremitvi ter potrjevanju in kot nacionalni zakonodaji je treba stroje, ki se ne smejo več uporabljati, ločeno zbirati in jih ustrezno obdelati za izterjavo dragocenih sekundarnih surovin, ki jih vsebujejo.



Συγχαρητήρια για την αγορά του μηχανήματος από τις ταχύτερα αναπτυσσόμενες μάρκες ηλεκτρικών, βενζινοκίνητων και πνευματικών μηχανημάτων - RAIDER. Με την σωστή εγκατάσταση και λειτουργία, το RAIDER είναι αξιόπιστο και αξιόπιστο μηχανήματα και η συνεργασία με αυτά θα σας φέρει χαρά. Για την καλύτερη εξυπηρέτησή σας, είναι ένα εξαιρετικό δίκτυο εξυπηρέτησης με 45 πρατήρια καυσίμων σε όλη τη χώρα.

Διαβάστε προσεκτικά αυτό το εγχειρίδιο χρήσης πριν χρησιμοποιήσετε αυτό το μηχανήμα.

Για τη δική σας ασφάλεια και για να εξασφαλίσετε τη σωστή χρήση της, διαβάστε προσεκτικά αυτές τις οδηγίες, συμπεριλαμβανομένων των συστάσεων και των προειδοποιήσεων. Για να αποφύγετε περιπτώσεις λάθων και ατυχήματα, είναι σημαντικό οι οδηγίες αυτές να είναι διαθέσιμες για περαιτέρω χρήση σε οποιονδήποτε θα χρησιμοποιήσει τη μηχανή. Αν πωλούμε στον νέο ιδιοκτήτη ότι πρέπει να υποβληθούν οι "Οδηγίες Χρήσης", προκειμένου να μπορέσει ο νέος χρήστης να εξοικειωθεί με τις σχετικές οδηγίες ασφάλειας και επιχειρηματικής δραστηριότητας.

Η "Euromaster Import Export" Ltd. είναι εξουσιοδοτημένος αντιπρόσωπος του κατασκευαστή και του ιδιοκτήτη του εμπορικού σήματος RAIDER. Τα κεντρικά γραφεία βρίσκονται στην οδό 1231 Σόφια, bul. "Lom cesta" 246, τηλ. 02 934 33 33 934 10 10, www.raider.bg ...; www.euromasterbg.com; Ηλεκτρονικό ταχυδρομείο: info@euromasterbg.com.

Από το 2006, η εταιρεία εισήγαγε το σύστημα διαχείρισης ποιότητας ISO 9001: 2008 στον τομέα της πιστοποίησης: εμπόριο, εισαγωγή, εξαγωγή και υπηρεσίες επαγγελματικών και χόμπι ηλεκτρικών, πνευματικών και μηχανικών εργαλείων και εξαρτημάτων. Το πιστοποιητικό εκδίδεται από την Moody International Certification Ltd, Αγγλία.

Τεχνικά δεδομένα

παράμετρο	μέτρο μονάδα	αξία
Μοντέλο	-	RD-DS06
Τάση τροφοδοσίας	V	230
Ονομαστική συχνότητα	Hz	50
Ονομαστική κατανάλωση ισχύος	W	900
Ταχύτητα αναμονής	min ⁻¹	800-1750
Διάμετρος δίσκου	mm	225
Κατηγορία προστασίας της ηλεκτρικής μόνωσης	-	II
LED		2 γραμμές
Αυτο-αναρρόφηση		Nai

ΣΤΟΙΧΕΙΑ ΠΟΥ ΕΜΦΑΝΙΖΟΝΤΑΙ:

1. Εύκαμπος σωλήνας
2. Κύριος σωλήνας
3. Χειριστέιτε
4. Διακόπτης εκκίνησης

5. Ρυθμιστής ταχύτητας

6. Δίσκος Velcro
7. Κεφαλή λείανσης
8. LED - 2 γραμμές
9. ΑΥΤΟ-ΑΝΑΡΡΟΦΗΣΗ

Σκοπός:

Αυτές οι μηχανές λείανσης είναι σχεδιασμένες για την τοποθέτηση σάντουιτς σε τοίχους και οροφές με γυψοσανίδες ή γυψοσανίδες. Είναι κατάλληλα για εξομάλυνση των ανωμαλιών στις επιφάνειες με σοβά. Σε αυτό το έργο απελευθερώνεται μια μεγάλη ποσότητα κοινοποιημένου γύψου, η οποία απαιτεί τη χρήση ενός αποτελεσματικού συστήματος αναρρόφησης και συλλογής σκόνης. Εκτός από το τρίψιμο σε λειασμένες επιφάνειες, αυτές οι μηχανές είναι επίσης ένα εξαιρετικό εργαλείο για την αφαίρεση των παλιών επιστρώσεων βερνικιού από τοίχους και οροφές.

1. ΓΕΝΙΚΕΣ ΟΔΗΓΙΕΣ ΓΙΑ ΑΣΦΑΛΗ ΕΡΓΑΣΙΑ.

Διαβάστε προσεκτικά όλες τις οδηγίες. Εάν δεν ακολουθήσετε τις παρακάτω οδηγίες, μπορεί να προκληθεί ηλεκτροπληξία, πυρκαγιά και / ή σοβαρός τραυματισμός. Διατηρήστε αυτές τις οδηγίες σε ασφαλές μέρος.

1.1. Ασφάλεια στην εργασία.

1.1.1. Κρατήστε το χώρο εργασίας σας καθαρό και καλά φωτισμένο. Γεμάτα και σκοτεινές περιοχές μπορούν να συμβάλουν στην εμφάνιση της ατυχημάτων.

1.1.2. Μη λειτουργείτε το μηχάνημα σε περιβάλλον με αυξημένο κίνδυνο έκρηξης, κοντά σε εύφλεκτα υγρά, αέρια ή σκόνη. Κατά τη λειτουργία, οι μηχανές δημιουργούν σπινθήρες που μπορούν να προκαλέσουν ανάφλεξη της σκόνης ή αναθυμιάσεις.

1.1.3. Κρατήστε παιδιά και πλευρικές επιφάνειες σε ασφαλή απόσταση κατά τη λειτουργία του μηχανήματος. Αν η προσοχή σας εκτραπεί, μπορεί να χάσετε τον έλεγχο του μηχανήματος.

1.2. Ασφάλεια ηλεκτρικής ενέργειας.

1.2.1. Το βύσμα του μηχανήματος πρέπει να είναι κατάλληλο για την επαφή. Σε καμία περίπτωση δεν θα τροποποιηθεί ο σχεδιασμός του βύσματος. Όταν εργάζεστε με σχισμένες ηλεκτρικές συσκευές, μην χρησιμοποιείτε προσαρμογείς. Η χρήση αυθεντικών βυσμάτων και υποδοχών μειώνει τον κίνδυνο ηλεκτροπληξίας.

1.2.2. Αποφύγετε να αγγίζετε το σώμα σας σε γειωμένα σώματα, π.χ. σωλήνες, θερμάστρες, σόμπες και ψυγεία. Όταν το σώμα σας είναι γειωμένο, ο κίνδυνος ηλεκτροπληξίας είναι μεγαλύτερος.

1.2.3. Προστατέψτε το μηχάνημά σας από τη βροχή και την υγρασία. Η διείσδυση νερού στο μηχάνημα αυξάνει τον κίνδυνο ηλεκτροπληξίας.

1.2.4. Μην χρησιμοποιείτε το καλώδιο τροφοδοσίας για σκοπούς για τους οποίους δεν προορίζεται, για παράδειγμα. να μεταφέρετε το ασύρματο μηχάνημα ή να αφαιρέσετε το φις από την πρίζα. Προστατέψτε το καλώδιο από θέρμανση, λίπανση, επαφή με αιχμηρές άκρες ή κινούμενα μέρη άλλων μηχανών. Τα κατεστραμμένα ή συστραμμένα καλώδια αυξάνουν τον κίνδυνο ηλεκτροπληξίας.

1.2.5. Όταν εργάζεστε σε εξωτερικούς χώρους, γυρίστε το μηχάνημα μόνο σε συστήματα είναι εξοπλισμένα με Fi διακόπτη (διακόπτης για επείγουσα διακοπή λειτουργίας με εναπομένουσα τρέχουσα συσκευή), και το ρεύμα διαρροής που προκλήθηκε RCD πρέπει να είναι όχι περισσότερο από 30 mA, σύμφωνα με την «Κανονισμός 3 Δομή των ηλεκτρικών εγκαταστάσεων και των γραμμών μεταφοράς ηλεκτρικής ενέργειας». Χρησιμοποιείτε μόνο επεκτάσεις κατάλληλες για υπαίθρια εργασία. Η χρήση ενός καλωδίου κατάλληλου για εξωτερική χρήση μειώνει τον κίνδυνο ηλεκτροπληξίας.

1.2.6. Εάν το μηχάνημα πρόκειται να χρησιμοποιηθεί σε υγρό περιβάλλον, χρησιμοποιήστε ένα διακόπτη διαρροής. Η χρήση ενός διακόπτη διαρροής μειώνει τον κίνδυνο ηλεκτροπληξίας.

1.3. Ασφαλής τρόπος εργασίας.

1.3.1. Να είστε σε εγρήγορση, να παρακολουθήσουν προσεκτικά τις ενέργειές τους και να ενεργούν με προσοχή και σύνεση. Μην χρησιμοποιείτε το μηχάνημα όταν είστε κουρασμένοι ή υπό την επήρεια ναρκωτικών, αλκοόλ ή φαρμάκων. Μια στιγμιαία απόσπαση της προσοχής κατά τη λειτουργία μιας μηχανής μπορεί να οδηγήσει σε εξαιρετικά σοβαρούς τραυματισμούς.

1.3.2. Εργασία με προστατευτικό ρουχισμό και πάντα με γυαλιά ασφαλείας. Φορώντας Κατάλληλο για μηχάνημα και εργασία που εκτελείται μέσα ατομικής προστασίας όπως μάσκα σκόνης, υγιή ερμητικά κλειστά παπούτσια με ένα σταθερό πέλμα προστατευτικό κράνος ή σιγαστήρες (ωτοασπίδες) μειώνει τον κίνδυνο ατυχήματος.

1.3.3. Αποφύγετε τον κίνδυνο ακούσιας ενεργοποίησης του μηχανήματος. Πριν τοποθετήσετε το βύσμα, βεβαιωθείτε ότι ο διακόπτης βρίσκεται στη θέση «off». Μεταφέρουν το μηχάνημα με το δάχτυλό σας στο διακόπτη, υπάρχει κίνδυνος ατυχήματος.

1.3.4. Πριν από την έναρξη της μηχανής, βεβαιωθείτε ότι έχετε αφαιρέσει όλο αυτό που υποστηρίζουν τα εργαλεία και κλειδιά. Ένας βοηθός που ξεχάστηκε σε μια περιστρεφόμενη μονάδα μπορεί να προκαλέσει τραυματισμούς.

1.3.5. Αποφύγετε τις αφύσικες θέσεις του σώματος. Εργαστείτε σε μια σταθερή θέση του σώματος και σε οποιαδήποτε στιγμή διατηρείτε την ισορροπία. Έτσι μπορείτε να ελέγχετε το μηχάνημα καλύτερη και ασφαλέστερη απρόβλεπτες καταστάσεις.

1.3.6. Εργασία με τα κατάλληλα ρούχα. Μην εργάζεστε με φαρδιά ρούχα ή κοσμήματα. Κρατήστε τα μαλλιά, τα ρούχα και τα γάντια σας σε ασφαλή απόσταση από τις περιστρεφόμενες μονάδες των μηχανών. Τα φαρδιά ρούχα, κοσμήματα ή μακριά μαλλιά μπορεί να πιαστούν στα κινούμενα μέρη.

1.3.7. Αν είναι δυνατόν να χρησιμοποιήσετε ένα εξωτερικό σύστημα αναρρόφησης, βεβαιωθείτε ότι είναι ενεργοποιημένο και λειτουργεί σωστά. Η χρήση ενός συστήματος αναρρόφησης μειώνει τους κινδύνους που οφείλονται στη σκόνη που απελευθερώνεται.

1.4. Προσεκτική στάση απέναντι στις μηχανές.

1.4.1. Μην υπερφορτώνετε το μηχάνημα. Χρησιμοποιείτε μηχανές μόνο σύμφωνα με τον προορισμό τους. Θα εργάζεστε καλύτερα και ασφαλέστερα όταν χρησιμοποιείτε το σωστό μηχάνημα στο εύρος φορτίου που ορίζει ο κατασκευαστής.

1.4.2. Μην χρησιμοποιείτε μηχάνημα του οποίου ο διακόπτης διακόπτεται. Ένα μηχάνημα που δεν μπορεί να απενεργοποιηθεί και να ενεργοποιηθεί σύμφωνα με τον προορισμό του κατασκευαστή είναι επικίνδυνο και πρέπει να επιδιορθωθεί.

1.4.3. Πριν αλλάξετε τις ρυθμίσεις του μηχανήματος, αντικαταστήστε τα εργαλεία εργασίας και τα εξαρτήματα και όταν δεν χρησιμοποιείτε το μηχάνημα για μεγάλο χρονικό διάστημα, αποσυνδέστε το φως τροφοδοσίας. Το μέτρο αυτό εξαλείφει τον κίνδυνο ακούσιας ενεργοποίησης του μηχανήματος.

1.4.4. Κρατήστε τα μηχανήματα σε μέρη όπου δεν μπορούν να τα προσεγγίσουν τα παιδιά. Μην τους επιτρέπετε να χρησιμοποιούνται από άτομα που δεν είναι εξοικειωμένα με τον τρόπο που εργάζονται και δεν έχουν διαβάσει αυτές τις οδηγίες. Όταν βρίσκονται στα χέρια των άπειρων χρηστών, τα μηχανήματα μπορεί να είναι εξαιρετικά επικίνδυνα.

1.4.5. Διατηρείτε τα μηχανήματά σας με προσοχή. Βεβαιωθείτε ότι οι κινητές μονάδες λειτουργούν άψογα, μην σφίγγετε, έχετε σπασμένα ή κατεστραμμένα μέρη που σπάζουν ή αλλάζουν τις λειτουργίες του μηχανήματος. Πριν χρησιμοποιήσετε το μηχάνημα, βεβαιωθείτε ότι έχουν επισκευαστεί τα κατεστραμμένα μέρη. Πολλά εργατικά ατυχήματα οφείλονται σε μη συντηρημένα μηχανήματα και συσκευές.

1.4.6. Κρατήστε τα εργαλεία κοπής πάντα καλά ακονισμένα και καθαρά. Τα καλά διατηρημένα εργαλεία κοπής με αιχμηρές άκρες έχουν λιγότερη αντίσταση και είναι πιο εύκολο να λειτουργούν.

1.4.7. Χρησιμοποιείτε τα μηχανήματα, τα εξαρτήματα, τα εργαλεία κλπ., σύμφωνα με τις οδηγίες του κατασκευαστή. Λάβετε επίσης υπόψη τις ειδικές συνθήκες εργασίας και τις λειτουργίες που πρέπει να ολοκληρώσετε. Η χρήση μηχανής διαφορετικής από τις εφαρμογές που παρέχει ο κατασκευαστής αυξάνει τον κίνδυνο εργατικών ατυχημάτων.

2. ΚΑΝΟΝΕΣ ΑΣΦΑΛΕΙΑΣ

2.1. Χρησιμοποιήστε αναπνευστήρα σκόνης και ομίχλης. Εξαερώστε την περιοχή εργασίας και / ή χρησιμοποιήστε συλλέκτη σκόνης. Η παρατεταμένη έκθεση σε υψηλές συγκεντρώσεις σκόνης στον αέρα ενδέχεται να επηρεάσει τη λειτουργία του αναπνευστικού συστήματος.

2.2. ΚΑΝΕΤΕ μια στάσιμη θέση στο σώμα σας. Χρησιμοποιήστε κατάλληλα ικρίωματα. Μην υπερεκτιμάτε τις επιλογές σας.

2.3. Η στίλβωση του χρώματος με βάση το μόλυβδο δεν συνιστάται. Τα χρώματα με βάση το μόλυβδο πρέπει να αφαιρεθούν μόνο από έναν επαγγελματία.

2.4. Το λείανση με το μηχάνημα λείανσης τοίχου και οροφής μπορεί να προκαλέσει συσσώρευση στατικού ηλεκτρισμού στο εργαλείο. Για την ασφάλειά σας, αυτό το εργαλείο είναι γειωμένο.

3. ΟΔΗΓΙΕΣ ΓΙΑ ΤΗΝ ΕΡΓΑΣΙΑ

ΠΡΟΛΟΓΟΣ

Η μηχανή λείανσης για τοίχους και οροφές έχει σχεδιαστεί για το λείανση τοίχων και οροφών από γυψοσανίδες ή γύψο. Η μηχανή λείανσης για τοίχους και οροφές παρέχει υψηλό επίπεδο γυάλισμα και είναι ταχύτερη από τις συμβατικές μεθόδους φινιρίσματος τόσο για νέες κατασκευές όσο και για εργασίες επισκευής. Ο χρόνος καθαρισμού ελαχιστοποιείται με τη χρήση μιας εξωτερικής ηλεκτρικής σκούπας συνδεδεμένης στο μηχάνημα λείανσης.

Επιλέγοντας σανδάλια

Η μηχανή λείανσης τροφοδοτείται με γυαλόχαρτο που έχει τοποθετηθεί στο μηχάνημα. Τα λειαντικά λειαντικά με τραχύτητα 120 και 240 είναι διαθέσιμα για καταστάσεις που απαιτούν λεία στίλβωση.

ΤΡΟΠΟΣ ΔΙΑΤΗΡΗΣΗΣ ΤΩΝ ΤΟΙΧΩΝ ΚΑΙ ΤΩΝ ΤΟΙΧΩΝ

Ο μύλος τοίχου και οροφής πρέπει να συγκρατείται με τα δύο χέρια στον κύριο σωλήνα.

ΠΡΟΕΙΔΟΠΟΙΗΣΗ: Κρατήστε τα χέρια σας στον κύριο σωλήνα. Μην τοποθετείτε το χέρι σας στην περιοχή γύρω από την κεφαλή λείανσης. Η κεφαλή λείανσης περιστρέφεται προς διαφορετικές κατευθύνσεις και μπορεί να κρατήσει το χέρι σας.

4.ΕΞΑΓΩΓΗ ΤΗΣ ΣΥΝΔΕΣΗΣ ΜΕ ΤΟ ΣΚΟΝΗ

Ευθυγραμμίστε το άκρο του σωλήνα με τον προσαρμογέα, τοποθετήστε το άκρο και στερεώστε το, γυρίζοντας δεξιόστροφα. Συνδέστε τον προσαρμογέα εξαγωγής σκόνης με μια κατάλληλη ηλεκτρική σκούπα - μια ηλεκτρική σκούπα.

Σημείωση: Βεβαιωθείτε ότι η ηλεκτρική σκούπα είναι κατάλληλη για χρήση με ηλεκτρικά εργαλεία.

5. ΠΡΟΣΤΑΤΕΥΣΗ ΚΑΙ ΔΙΑΚΟΠΗ ΤΗΣ ΜΗΧΑΝΗΣ SLIDING

Βεβαιωθείτε ότι το κύκλωμα ηλεκτρικής τάσης είναι το ίδιο με αυτό που φαίνεται στην ετικέτα προδιαγραφών του μύλου και ότι το μηχάνημα είναι απενεργοποιημένο από το κουμπί OFF. Συνδέστε το μηχάνημα λείανσης στο ηλεκτρικό δίκτυο.

Η μηχανή λείανσης είναι εξοπλισμένη με διακόπτη. Για να ενεργοποιήσετε το μηχάνημα λείανσης: πατήστε το κάτω άκρο του πλήκτρου (ON). Για να σταματήσετε τη μηχανή λείανσης: πατήστε το επάνω μέρος του πλήκτρου.

6. ΚΑΝΟΝΙΣΜΟΣ ΚΥΚΛΟΦΟΡΙΑΣ

Η ταχύτητα ρυθμίζεται γυρνώντας τον ρυθμιστή ταχύτητας. Χρησιμοποιήστε ρυθμίσεις υψηλότερης ταχύτητας για να αφαιρέσετε γρήγορα υλικό. Χρησιμοποιήστε χαμηλότερη ταχύτητα για πιο ακριβή έλεγχο λείανσης.

7. Εργασία με τη Shelfmaschine

Η μηχανή λείανσης για τοίχους και οροφές έχει μια μοναδική περιστρεφόμενη κεφαλή λείανσης που μπορεί να περιστραφεί σε διάφορες κατευθύνσεις. Αυτό επιτρέπει στον χειριστή να γυαλίζει την κορυφή, το μεσαίο και το κάτω μέρος ενός τοίχου ή οροφής χωρίς να αλλάζει τη θέση του.

7.1. Σπρώξτε το διακόπτη της ηλεκτρικής σκούπας στη θέση ON.

ΠΡΟΕΙΔΟΠΟΙΗΣΗ: Φορέστε μάσκα σκόνης.

7.2. Πιέστε το διακόπτη με το κλειδί και το μπετόν στο ON.

7.3. Τοποθετήστε το μηχάνημα λείανσης στην επιφάνεια εργασίας (η πίεση που ασκείται στο κεφάλι δεν πρέπει να είναι μεγαλύτερη από την απαραίτητη).

Συνδέστε ένα κατάλληλο φύλλο λείανσης και επιλέξτε την κατάλληλη ταχύτητα.

Κρατήστε σταθερά το μηχάνημα και συνδέστε το. Περιμένετε έως ότου η μηχανή φτάσει στην πλήρη ταχύτητα λειτουργίας της.

Κρατήστε την κεφαλή λείανσης όσο το δυνατόν πιο παράλληλα στον τοίχο.

Σημείωση: Εάν θέλετε να αποφύγετε τα μη ικανοποιητικά αποτελέσματα κατά την άλεση, μην κρατάτε το μηχάνημα για πολύ καιρό.

Ανασηκώστε την κεφαλή λείανσης από την προς επεξεργασία επιφάνεια πριν σβήσετε τη μηχανή.

Μετά τη χρήση, απσυνδέστε το ηλεκτρικό εργαλείο από την παροχή ρεύματος και αφήστε το να κρυώσει.

Κρατάτε το μηχάνημα λείανσης σε συνεχή κίνηση ενώ η κεφαλή λείανσης βρίσκεται σε επαφή με την επιφάνεια εργασίας. Χρησιμοποιήστε σταθερές, γρήγορες κινήσεις. Η διακοπή της εργασίας ή η ασταθής κίνηση της μηχανής μπορεί να προκαλέσει ανεπιθύμητα ίχνη και ανομοιότητες στην επιφάνεια εργασίας.

ΣΗΜΕΙΩΣΗ: Μην αγγίζετε τα περιστρεφόμενα λειαντικά μαξιλάρια από αιχμηρές προεξοχές. Η επαφή με τα προεξέχοντα αντικείμενα (καρφιά, βίδες, ηλεκτρικά κουτιά κ.λπ.) μπορεί να προκαλέσει σοβαρή βλάβη στο γυαλόχαρτο.

ΑΛΛΑΓΗ ΤΗΣ ΕΚΚΛΗΣΙΑΣ

ΠΡΟΕΙΔΟΠΟΙΗΣΗ: Αποσυνδέστε το μηχάνημα από το τροφοδοτικό.

Τοποθετήστε γυαλόχαρτο στην κεφαλή λείανσης χρησιμοποιώντας το σύστημα πιασίματος Velcro.

Ευθυγραμμίστε το γυαλόχαρτο και πατήστε σταθερά. Όταν είναι απαραίτητο, τραβήξτε έξω το γυαλόχαρτο και αντικαταστήστε το με ένα νέο.

9. ΑΠΟΘΗΚΕΥΣΗ ΚΑΙ ΜΕΤΑΦΟΡΑ

Όταν δεν χρησιμοποιείτε το ηλεκτρικό εργαλείο, φυλάξτε το σε στεγνό, καλά αεριζόμενο μέρος, μη προσβάσιμο από παιδιά, σε ψηλό θάλαμο ή σε κλειστό χώρο.

Αποθηκεύστε το ηλεκτρικό εργαλείο, τις οδηγίες χρήσης και τα εξαρτήματα των εξαρτημάτων μαζί στην αρχική συσκευασία, αν είναι δυνατόν. Με αυτόν τον τρόπο έχετε τις πληροφορίες και τα ανταλλακτικά διαθέσιμα ανά πάσα στιγμή.

Διατηρείτε πάντοτε το ηλεκτρικό εργαλείο στη λαβή.

Προστατέψτε το ηλεκτρικό εργαλείο από κραδασμούς και κρούσεις, ειδικά όταν μεταφέρετε σε οχήματα.

Καθαρισμός και συντήρηση

Φυλάσσετε τις οπές εξαιρισμού και το περιβλήμα του κινητήρα όσο το δυνατόν περισσότερο χωρίς σκόνη και ακαθαρσίες. Σκουπίστε το μηχάνημα με καθαρό πανί ή αφαιρέστε τη σκόνη και τη βρωμιά με πεπιεσμένο αέρα σε χαμηλή πίεση (έως 3 bar). Καθαρίστε το μηχάνημα αμέσως μετά από κάθε χρήση. Μην χρησιμοποιείτε απορρυπαντικά ή διαλύτες, καθώς μπορεί να επηρεάσουν τα πλαστικά μέρη του μηχανήματος λείανσης. Αποφύγετε την είσοδο νερού στο μηχάνημα.

Ελέγξτε τα ηλεκτρικά εργαλεία και τα εξαρτήματα των εξαρτημάτων για φθορά και ζημιές πριν και

μετά από κάθε ενέργεια. Αν χρειάζεται, αντικαταστήστε τα φθαρμένα μέρη που έχουν εκτεθεί ή έχουν υποστεί ζημιά.

Αντικαταστήστε το καλώδιο τροφοδοσίας

Εάν το καλώδιο τροφοδοσίας είναι κατεστραμμένο, πρέπει να αντικατασταθεί από εξουσιοδοτημένο κέντρο σέρβις για να αποφευχθούν οι κίνδυνοι.

ΕΛΛΕΙΨΕΙΣ ΚΑΙ ΤΡΟΠΟΙ ΑΠΟΚΑΤΑΣΤΑΣΗΣ ΤΟΥΣ

Πρόβλημα	Πιθανή αιτία	Αδεια
Η μηχανή δεν ξεκινά:	1.1 Η ισχύς διακόπτεται 1.2 Το καλώδιο τροφοδοσίας ή το φις είναι ελαττωματικό 1.3 Ένα άλλο ηλεκτρικό ελάττωμα του ηλεκτρικού εργαλείου	1. Ελέγξτε την παροχή ρεύματος συνδέοντας άλλο ηλεκτρικό εργαλείο 2. Εξουσιοδοτημένο άτομο για να ελέγξετε το εργαλείο 3. Εξουσιοδοτημένο άτομο για έλεγχο του εργαλείου
Το ηλεκτρικό εργαλείο δεν λειτουργεί με πλήρη ισχύ	2.1 Το καλώδιο επέκτασης είναι πολύ μακρύ και / ή η διατομή είναι πολύ μικρή 2.2 Η τάση τροφοδοσίας (π.χ. γεννήτρια) είναι πολύ χαμηλή	1. Χρησιμοποιήστε ένα καλώδιο επέκτασης με ένα επιτρεπτό μήκος και / ή κατάλληλη διατομή 2. Συνδέστε το ηλεκτρικό εργαλείο σε κατάλληλη παροχή ρεύματος
Κακά αποτελέσματα εργασίας	3.1 Εξαγόμενα αναλώσιμα 3.2 Φθαρμένη κεφαλή λείανσης	1. Αντικαταστήστε το 2. Για αντικατάσταση
Σημαντικός σχηματισμός σκόνης	4.1 Φθαρμένο άκρο του δίσκου 4.2 Η σκόνη δεν είναι ενεργοποιημένη / ενεργοποιημένη	1. Αντικαταστήστε 2. Συνδέστε / συνδέστε την ηλεκτρική σκούπα

10. ΠΡΟΣΤΑΣΙΑ ΤΟΥ ΠΕΡΙΒΑΛΛΟΝΤΟΣ.

Για την προστασία του περιβάλλοντος, τα μηχανήματα, τα εξαρτήματα και οι συσκευασίες πρέπει να υφίστανται κατάλληλη επεξεργασία για την επαναχρησιμοποίηση των πρώτων υλών που περιέχονται σε αυτά. Για την ανακύκλιση από την ανακύκλωση, τα μέρη από τεχνητά υλικά φέρουν κατάλληλη επισήμανση. Μην πετάτε τα μηχανήματα στα οικιακά απορρίμματα! Σύμφωνα με την οδηγία 2012/19 / ΕΚ σχετικά με τον ηλεκτρικό και ηλεκτρονικό εξοπλισμό στο τέλος του κύκλου ζωής του και την επικύρωση και ως εθνική νομοθεσία, τα μηχανήματα που δεν μπορούν πλέον να χρησιμοποιηθούν πρέπει να συλλέγονται χωριστά και να υποβάλλονται σε κατάλληλη επεξεργασία

για την ανάκτηση των πολύτιμων δευτερογενών πρώτων υλών που περιέχονται σε αυτά.



Оригинальная инструкция для использования

Уважаемые пользователи,

Поздравляем вас с покупкой машины из быстрорастущего бренда для электрических, бензиновых и пневматических машин - RAIDER. При правильной установке и эксплуатации RAIDER - надежные и надежные машины, и работа с ними принесет вам настоящее удовольствие. Для вашего удобства есть отличная сервисная сеть с 45 сервисными станциями по всей стране.

Перед использованием этой машины внимательно прочитайте эту «Инструкцию по использованию».

В целях вашей безопасности и обеспечения надлежащего использования внимательно прочитайте эту инструкцию, включая рекомендации и предупреждения в ней. Чтобы избежать ненужных ошибок и инцидентов, важно, чтобы эти инструкции оставались доступными для будущих ссылок на всех, кто будет использовать эту машину. Если вы продаете его новому владельцу, «Инструкция по использованию» должна быть передана новому владельцу, чтобы новый пользователь мог ознакомиться с соответствующими мерами предосторожности и инструкциями по эксплуатации.

«Euromaster Import Export» Ltd является уполномоченным представителем производителя и владельца товарного знака RAIDER. Зарегистрированный офис компании находится с 1231 София, бул "Лом дороги" 246, тел +934 33 02 33 934 10 10, www.raider.bg...; www.euromasterbg.com; e-mail: info @ euromasterbg.com.

С 2006 года компания внедряет систему менеджмента качества ISO 9001: 2008 с объемом сертификации: торговля, импорт, экспорт и обслуживание профессиональных и хобби электрических, пневматических и механических инструментов и общего оборудования.

Сертификат выдается Moody International Certification Ltd, Англия.

Технические данные

параметр	измерение блок	стойность
модель	-	RD-DS06
Напряжение питания	V	230
Номинальная частота	Hz	50
Расход энергии	W	900
Скорость холостого хода	min ⁻¹	800-1750
Диаметр диска	mm	225
Класс защиты электрической изоляции	-	II
LED		2 линии
Система самовсасывания		ДА

- ОТБРАЖАЮТСЯ ЭЛЕМЕНТЫ:**
- | | |
|---------------------------|---------------------------|
| 1. Гибкий (рогатый) шланг | 5. Регулятор скорости |
| 2. Основная трубка | 6. Липкий диск |
| 3. Ручка | 7. Шлифовальная головка |
| 4. Пусковой выключатель | 8. LED - 2 линии |
| | 9. Система самовсасывания |

Цель:

Эти шлифовальные станки предназначены для бутербродов стен гипсокартона и потолков с гипсокартоном или гипсоволокнистыми плитами. Они подходят для сглаживания неровностей на оштукатуренных поверхностях. В этой работе высвобождается большое количество порошкообразного гипса, что требует использования эффективной системы всасывания и пылеулавливания. Помимо шлифования на оштукатуренных поверхностях, эти машины также являются отличным инструментом для удаления старых лаковых покрытий со стен и потолков.

1. ОБЩИЕ ИНСТРУКЦИИ ДЛЯ БЕЗОПАСНОЙ РАБОТЫ.

Внимательно прочитайте все инструкции. Несоблюдение приведенных ниже инструкций может привести к поражению электрическим током, пожару и / или серьезной травме. Храните эти инструкции в надежном месте.

1.1. Безопасность на работе.

1.1.1. Держите свое рабочее место чистым и хорошо освещенным. Сбои и неадекватное освещение могут способствовать возникновению аварии на работе.

1.1.2. Не эксплуатируйте машину во взрывоопасных средах, вблизи легковоспламеняющихся жидкостей, газов или пыли. Во время работы искры высвобождаются в машине и могут воспламенить пыль или пары.

1.1.3. Держите детей и боковые поверхности на безопасном расстоянии во время работы машины. Если ваше внимание отклонено, вы можете потерять контроль над машиной.

1.2. Безопасность электричества.

1.2.1. Штекер машины должен быть подходящим для контакта. Ни при каких обстоятельствах конструкция вилки не будет изменена. При работе с разрывами электроприборов не используйте адаптеры штепсельной вилки. Использование оригинальных разъемов и разъемов снижает риск поражения электрическим током.

1.2.2. Избегайте прикосновения вашего тела к заземленным телам, например. трубы, обогреватели, печи и холодильники. Когда ваше тело заземлено, риск поражения электрическим током больше.

1.2.3. Защитите машину от дождя и влаги. Проникновение воды в машину повышает риск поражения электрическим током.

1.2.4. Не используйте шнур питания для целей, для которых он не предназначен, например. для переноски беспроводной машины или для вытаскивания вилки из розетки. Защитите кабель от нагревания, смазки, касания острых краев или движущихся частей других машин. Поврежденные или скрученные кабели повышают риск поражения электрическим током.

1.2.5. При работе в открытом режиме, переключите машину только на системы, оснащенные выключателем Fi (выключатель защиты от утечки на землю), а ток утечки, при котором запускается DTS, должен быть не более 30 мА в соответствии с «Устройством устройства 3 электроустановок и линий электропередач». Используйте только удлинители, подходящие для работы на открытом воздухе. Использование удлинителя, предназначенного для работы на открытом воздухе, снижает риск поражения электрическим током.

1.2.6. Если устройство должно использоваться во влажной среде, используйте автоматический выключатель утечки. Использование автоматического выключателя утечки снижает риск поражения электрическим током.

1.3. Безопасный способ работы.

1.3.1. Будьте сосредоточены, внимательно следите за своими действиями и действуйте осторожно и разумно. Не используйте машину, когда вы устали или находитесь под воздействием наркотиков, алкоголя или наркотиков. Мгновенное отвлечение при работе машины может привести к крайне тяжелым травмам.

1.3.2. Работайте с защитной одеждой и всегда с защитными очками. Ношение средств индивидуальной защиты, таких как дыхательная маска, плотные, плотно закрытые туфли с устойчивым грейфером, защитным шлемом или глушителем (anti-footer), снижает риск несчастного случая на работе.

1.3.3. Избегайте риска непреднамеренного включения машины. Перед подключением вилки убедитесь, что переключатель стартера находится в положении «выключено». Если при переноске машины вы держите палец на выключателе, существует опасность несчастного случая на работе.

1.3.4. Перед включением машины убедитесь, что вы удалили все инструменты и ключи из машины. Помощник, забывший на вращающемся блоке, может вызвать травмы.

1.3.5. Избегайте неестественных положений тела. Работайте в устойчивом положении тела и в любой момент поддерживайте равновесие. Это позволит вам управлять машиной лучше и безопаснее, если возникнет непредвиденная ситуация.

1.3.6. Работайте с соответствующей одеждой. Не работайте с широкой одеждой или ювелирными изделиями. Держите волосы, одежду и перчатки на безопасном расстоянии от вращающихся частей машин. Широкая одежда, украшения, длинные волосы могут быть захвачены и вытащены вращающимися единицами.

1.3.7. Если можно использовать внешнюю аспирационную систему, убедитесь, что она включена и работает правильно. Использование аспирационной системы снижает риски, связанные с выбросом пыли.

1.4. Тщательное отношение к машинам.

1.4.1. Не перегружайте машину. Используйте машины только по назначению. Вы будете работать лучше и безопаснее при использовании правильной машины в диапазоне нагрузки, указанном изготовителем.

1.4.2. Не используйте машину, у которой поврежден выключатель. Машина, которая не может быть отключена и включена в соответствии с назначением производителя, опасна и нуждается в ремонте.

1.4.3. Перед изменением параметров машины, заменой рабочих инструментов и принадлежностей, а также при длительном использовании аппарата отключите вилку электропитания. Эта мера устраняет риск непреднамеренной активации машины.

1.4.4. Храните машины в местах, где дети не могут добраться. Не позволяйте им использовать людей, которые не знакомы с тем, как они работают, и не прочитали эти инструкции. Когда в руках неопытных пользователей, машины могут быть чрезвычайно опасными.

1.4.5. Поддерживайте свои машины с осторожностью. Убедитесь, что подвижные агрегаты работают безупречно, не зажимайте, сломали или повредили детали, которые нарушают или изменяют функции машины. Перед использованием машины убедитесь, что поврежденные детали отремонтированы. Многие несчастные случаи на работе связаны с плохо поддерживаемыми машинами и приборами.

1.4.6. Держите режущие инструменты всегда хорошо заточенными и чистыми. Ухоженные режущие инструменты с острыми краями обладают меньшим сопротивлением и с ними легче работать.

1.4.7. Используйте машины, аксессуары, инструменты и т. Д. В соответствии с инструкциями производителя. Также имейте в виду конкретные условия работы и операции, которые вы должны выполнить. Использование машины, отличной от приложений, предоставляемых производителем, увеличивает риск несчастных случаев на работе.

2. ПРАВИЛА БЕЗОПАСНОСТИ

2.1. Используйте респиратор пыли и тумана. Вентилируйте рабочую зону и / или используйте пылесборник. Длительное воздействие высоких концентраций пыли в воздухе может влиять на функцию дыхательной системы.

2.2. СДЕЛАЙТЕ СТАБИЛЬНУЮ позицию на своем теле. Используйте подходящие строительные леса. Не переоценивайте свои варианты.

2.3. Полировка краски на основе свинца не рекомендуется. Краски на основе свинца должны быть удалены только профессионалом.

2.4. Шлифование с помощью настенного и потолочного шлифовального станка может привести к накоплению статического электричества на инструменте. Для вашей безопасности этот инструмент заземлен.

3. ИНСТРУКЦИИ ПО РАБОТЕ

предисловие

Шлифовальный станок для стен и потолков предназначен для шлифования стен и потолков из гипсокартона или штукатурки. Шлифовальный станок для стен и потолков обеспечивает высокий уровень полировки и быстрее, чем обычные методы отделки как для новых строительных работ, так и для ремонта. Время очистки минимизируется с помощью внешнего пылесоса, прикрепленного к шлифовальному станку.

Выбор сандалий

Машина для шлифования поставляется с наждачной бумагой, установленной на машине. Абразивные шлифмашины с шероховатостью 120 и 240 доступны для ситуаций, требующих более гладкой полировки.

КАК ПОДДЕРЖАТЬ СТЕНЫ И СТЕНЫ

Струна и потолочная шлифовальная машина должны удерживаться обеими руками на основной трубе.

ПРЕДУПРЕЖДЕНИЕ: Держите руки на основной трубке. Не кладите руку в область вокруг шлифовальной головки. Шлифовальная головка вращается в разных направлениях и может держать руку.

4. ПОЛУЧЕНИЕ ПОДКЛЮЧЕНИЯ С ПОРОШКОМ

Совместите конец шланга с адаптером, вставьте конец и закрепите его, повернув по часовой стрелке. Подключите пылеулавливающий адаптер с помощью подходящего пылесоса - пылесоса.

Примечание. Убедитесь, что пылесос подходит для использования с электроинструментом.

5. РУЛЕВОЕ УПРАВЛЕНИЕ И ОСТАНОВКА СТРОИТЕЛЬНОЙ МАШИНЫ

Убедитесь, что цепь электрического напряжения такая же, как указано на метке спецификации шлифовальной машины, и что устройство выключено кнопкой ВЫКЛ. Подключите шлифовальный станок к электрической сети.

Шлифовальный станок оснащен переключателем. Чтобы включить шлифовальный станок: нажмите нижний конец ключа (ON). Чтобы остановить шлифовальный станок: нажмите верхнюю часть ключа.

6. РЕГУЛЯТОР ОБОРОТА

Скорость регулируется поворотом регулятора скорости. Используйте более высокие скорости для быстрого удаления материала. Используйте более низкую скорость для более точного управления шлифованием.

7. Работа с Шелфмашиной

Шлифовальный станок для стен и потолков имеет уникальную вращающуюся шлифовальную головку, которая может вращаться в нескольких направлениях. Это позволяет оператору полировать верхнюю, среднюю и нижнюю части стены или потолка без изменения его положения.

7.1. Нажмите переключатель пылесоса в положение ON.

ПРЕДУПРЕЖДЕНИЕ: Наденьте пылезащитную маску.

7.2. Нажмите переключатель гаечного ключа и потолочного шлифовального станка в положение ON.

7.3. Поместите шлифовальный станок на рабочую поверхность (приложенное давление на голову не должно превышать необходимого).

Прикрепите подходящий абразивный лист и выберите подходящую скорость.

Удерживайте машину и подключите ее. Подождите, пока машина не достигнет полной рабочей скорости.

Держите шлифовальную головку как можно ближе к стене.

Примечание. Если вы хотите избежать неудовлетворительных результатов при шлифовании, не удерживайте машину слишком долго.

Поднимите шлифовальную головку с обрабатываемой поверхности перед выключением машины.

После использования отключите электроинструмент от источника питания и дайте ему остыть.

Держите шлифовальный станок в постоянном движении, пока шлифовальная головка контактирует с рабочей поверхностью. Используйте стабильные, быстрые движения. Остановка работы или неустойчивое движение машины могут вызвать нежелательные следы и неровности на рабочей поверхности.

ПРИМЕЧАНИЕ. Не прикасайтесь к вращающимся абразивным прокладкам против острых выступов. Контакт с выступающими предметами (гвозди, винты, электрические коробки и т. Д.) Может серьезно повредить наждачную бумагу.

ИЗМЕНЕНИЕ ЦЕРКВИ

ПРЕДУПРЕЖДЕНИЕ: Отсоедините аппарат от источника питания.

Нанесите наждачную бумагу на шлифовальную головку, используя систему захвата Velcro.

Совместите наждачную бумагу и неуклонно нажмите на нее. При необходимости вытащите наждачную бумагу и замените ее на новую.

9. ХРАНЕНИЕ И ТРАНСПОРТ

Если вы не используете электроинструмент, держите его в сухом, хорошо проветриваемом месте, недоступном для детей, в высоком шкафу или в закрытом месте.

Храните электроинструмент, инструкции по использованию и части принадлежностей вместе с оригинальной упаковкой, если это возможно. Таким образом, у вас есть вся информация и детали, доступные в любое время.

Всегда держите электроинструмент на ручке.

Защитите электроинструмент от вибраций и ударов, особенно при транспортировке в транспортных средствах.

Очистка и техническое обслуживание

Держите вентиляционные отверстия и корпус двигателя как можно дальше от пыли и грязи. Протрите машину чистой тканью или удалите пыль и грязь сжатым воздухом при низком давлении (не более 3 бар). Очищайте машину сразу после каждого использования. Не используйте моющие средства или растворители, так как они могут влиять на пластиковые детали шлифовального станка. Избегайте попадания воды в машину.

Проверяйте электроинструменты и детали аксессуаров на предмет износа и повреждений перед каждой операцией. При необходимости замените изношенные или поврежденные детали.

Замените шнур питания

Если шнур питания поврежден, его необходимо заменить авторизованным сервисным центром, чтобы избежать риска.

НЕДОСТАТКИ И ПУТИ УДАЛЕНИЯ ИХ

проблема	Возможная причина	разрешение
Машина не запускается:	1.1 Питание прерывается 1.2 Шнур питания или вилка повреждены 1.3 Другой электрический дефект электроинструмента	1. Проверьте источник питания, подключив другой электроинструмент 2. Квалифицированное лицо для проверки инструмента 3. Квалифицированное лицо для проверки инструмента
Электроинструмент не работает на полную мощность	2.1 Удлинитель слишком длинный и / или поперечное сечение слишком маленькое 2.2 Напряжение питания (например, генератор) слишком низкое	1. Используйте удлинитель с допустимым длиной и / или подходящего поперечного сечения 2. Подключите электроинструмент к соответствующему источнику питания
Плохие результаты работы	3.1 Экспортируемые расходные материалы 3.2 Изношенная шлифовальная головка	1. Замените его 2. Для замены
Значительное образование пыли	4.1 Изношенный край диска 4.2 Пыль не включена / включена	1. Заменить 2. Подключите / вставьте пылесос

10. ОХРАНА ОКРУЖАЮЩЕЙ СРЕДЫ.

Для защиты окружающей среды оборудование, аксессуары и упаковка должны подвергаться надлежащей обработке для повторного использования содержащихся в нем сырых материалов. Для облегчения рециркуляции детали из искусственных материалов соответствующим образом маркируются. Не выбрасывайте машины из бытовых отходов! В соответствии с Директивой 2012/19 / ЕС о электрооборудовании и электронном оборудовании с истекшим сроком эксплуатации, а также в качестве подтверждения и в качестве национального законодательства, оборудование, которое больше не может использоваться, должно быть отдельно собрано и подвергнуто соответствующей обработке для извлечения содержащегося в них ценного вторичного сырья.



Poštovani korisnici,

Čestitamo na kupnji stroja od najbrže rastućeg branda za električne, benzinske i pneumatske strojeve - RAIDER. Uz pravilnu instalaciju i rad, RAIDER su pouzdani i pouzdani strojevi, a rad s njima će vam donijeti pravi užitak. Radi Vaše udobnosti, postoji izvrсна mreža usluga s 45 benzinskih postaja diljem zemlje.

Prije uporabe ovog stroja pažljivo pročitajte ovaj "Uputstvo za uporabu".

Radi vaše sigurnosti i pravilne upotrebe pažljivo pročitajte ove upute, uključujući preporuke i upozorenja u njemu. Da biste izbjegli nepotrebne pogreške i incidente, važno je da te upute ostanu dostupne za buduću referencu na svakoga tko će koristiti uređaj. Ako ga prodate novom vlasniku, "Uputstvo za upotrebu" mora se predati novom vlasniku kako bi novi korisnik mogao pročitati odgovarajuće mjere opreza i upute za uporabu.

"Euromaster Import Export" doo je ovlašteni zastupnik proizvođača i vlasnika zaštitnog znaka RAIDER. Adresa tvrtke je u Sofiji 1231, 244 Lomsko Shosse Blvd., tel. 02934 33 33, 934 10 10, www.raider.bg; www.euromasterbg.com; e-mail: info @ euromasterbg.com.

Od 2006. godine tvrtka je uvela sustav upravljanja kvalitetom ISO 9001: 2008 s opsegom certifikacije: trgovinu, uvoz, izvoz i servis profesionalne i hobi električni, pneumatski i mehaničkih alata i opće hardver. Potvrdu izdaju Moody International Certification Ltd, Engleska.

Tehnički podaci

parametar	mjerenje jedinica	vrijednost
model	-	RD-DS06
Napajanje	V	230
Nazivna frekvencija	Hz	50
Nazivna potrošnja energije	W	900
Brzina u praznom hodu	min ⁻¹	800-1750
Promjer diska	mm	225
Klasa zaštite električne izolacije	-	II
LED		2 retka
Self-uisavanje		DA

PRIKAZANE STAVKE:

1. Fleksibilna (rožnat) crijevo
2. Glavna cijev
3. Ručka
4. Pokretanje prekidača

5. Regulator brzine

6. Velcro disk
7. Glava za brušenje
8. LED - 2 retka
9. Self-uisavanje

Svrha:

Ovi strojevi za brušenje namijenjeni su za sendviče zidova i stropova suhozidom s pločom od gipsa ili pločama od gipsa. Prikladni su za izravnavanje nepravilnosti na žbukanim površinama. U ovom radu oslobađa se velika količina praškastog gipsa, što zahtjeva uporabu učinkovitog sustava za usisavanje i prašinu. Osim brušenja na žbukanim površinama, ti strojevi su također izvrstan alat za uklanjanje starih premaza od zidova i stropova.

1. OPĆE UPUTE ZA SIGURNO RAD.

Pažljivo pročitajte sve upute. Nepridržavanje slijedećih uputa može uzrokovati strujni udar, požar i / ili ozbiljne ozljede.

Ove upute držite na sigurnom mjestu.

1.1. Sigurnost na radu.

1.1.1. Držite radno mjesto čistim i dobro osvijetljenim. Pad i neadekvatna rasvjeta mogu doprinijeti pojavi nesreće na poslu.

1.1.2. Nemojte upravljati strojem u potencijalno eksplozivnim okruženjima, u blizini zapaljivih tekućina, plinova ili prašine. Tijekom rada iskre se ispuštaju u stroju i mogu zapaliti prašinu ili pare.

1.1.3. Držite djecu i bočna lica na sigurnoj udaljenosti tijekom rada stroja. Ako je vaša pozornost preusmjerena, možete izgubiti kontrolu nad uređajem.

1.2. Sigurnost električne energije.

1.2.1. Utikač stroja mora biti prikladan za kontakt. Ni pod kojim okolnostima dizajn konektora neće se mijenjati. Pri radu s krlnim električnim aparatima nemojte koristiti adaptere utikača. Korištenje originalnih utikača i utičnica smanjuje rizik od električnog udara.

1.2.2. Izbjegavajte dodirivanje tijela na uzemljena tijela, na pr. cijevi, grijači, štednjaci i hladnjaci. Kada je vaše tijelo uzemljeno, rizik od električnog udara je veći.

1.2.3. Zaštite vaš uređaj od kiše i vlage. Prodor vode u stroj povećava rizik od električnog udara.

1.2.4. Nemojte koristiti kabel za napajanje u svrhe za koje nije namijenjen, na primjer. za nošenje bežičnog stroja ili za uklanjanje utikača iz utičnice. Zaštite kabel od zagrijavanja, podmazivanja, dodirivanja oštih rubova ili pokretnih dijelova drugih strojeva. Oštećeni ili upleteni kablovi povećavaju rizik od električnog udara.

1.2.5. Kada se radi na otvorenom, uključite uređaj samo u sustavima opremljenim s prekidačem internetu (prekidač za isključivanje u nuždi s strujne sklopke), a trenutni propuštanja koje je pokrenuo RCD ne smije biti veća od 30 mA, prema „Uredbi 3 Struktura električnih instalacija i vodova“. Koristite samo ekstenzije pogodno za rad na otvorenom. Korištenje produžetke namijenjene za rad na otvorenom smanjuje rizik od električnog udara.

1.2.6. Ako se uređaj koristi u vlažnom okruženju, upotrijebite prekidač za propuštanje. Korištenje prekidača za propuštanje smanjuje rizik od električnog udara.

1.3. Siguran način rada.

1.3.1. Budite usredotočeni, pratite svoje djelovanje i oprezno i razumno. Nemojte koristiti uređaj kad ste umorni ili pod utjecajem narkotika, alkohola ili lijekova. Trenutačno ometanje rada stroja može rezultirati iznimno teškim ozljedama.

1.3.2. Radite s zaštitnom odjećom i uvijek s sigurnosnim naočalama. Nošenje Pogodno za kavu i zadatak koji se obavlja osobnu zaštitnu opremu kao što je zaštitna maska, zdrave dobro zatvorenim cipelama sa stabilnim profila zaštitne kacige ili prigušivača (naušnjaci) smanjuje rizik od nesreće.

1.3.3. Izbjegavajte opasnost od uključanja stroja nehotice. Prije spajanja utikača provjerite je li prekidač za pokretanje u položaju "isključen". Ako pri prenošenju stroja držite prst na prekidaču, postoji opasnost od nesreće na poslu.

1.3.4. Prije uključivanja uređaja, uklonite sve alate i ključeve iz stroja. Pomoćnik zaboravljen na rotirajućoj jedinici može uzrokovati ozljede.

1.3.5. Izbjegavajte neprirodne pozicije tijela. Radite u stabilnom položaju tijela iu bilo kojem trenutku održavajte ravnotežu. To će vam omogućiti bolji i sigurniji nadzor stroja ako se pojavi neočekivana situacija.

1.3.6. Radite s odgovarajućom odjećom. Nemojte raditi s velikom odjećom ili nakitom. Držite kosu, odjeću i rukavice na sigurnoj udaljenosti od rotirajućih jedinica strojeva. Široka odjeća, ukrasi, duga kosa mogu biti zarobljeni i povučeni rotirajućim jedinicama.

1.3.7. Ako je moguće koristiti vanjski sustav za usisavanje, provjerite je li uključen i radi li ispravno. Korištenje sustava za usisavanje smanjuje rizike zbog oslobađanja prašine.

1.4. Pažljiv stav prema strojevima.

1.4.1. Nemojte preopteretiti stroj. Koristite samo strojeve u skladu s namjenom. Radit ćete bolje i sigurnije kada koristite pravi stroj u rasponu opterećenja koje je odredio proizvođač.

1.4.2. Ne koristite stroj čija je prekidač prekinut. Stroj koji se ne može isključiti, a na što je namjera proizvođača je opasan i treba se popraviti.

1.4.3. Prije nego što promijenite postavke stroja za zamjenu radnih alata i dodatnih uređaja, kao i dugo vremena ne koristite uređaj, isključite iz struje. Ova mjera eliminira rizik od nehotične aktivacije stroja.

1.4.4. Držite strojeve na mjestima na kojima djeca ne mogu doći. Nemojte dopustiti da ih koriste ljudi koji nisu upoznati s načinom na koji rade i nisu pročitali ove upute. Kada u rukama neiskusnih korisnika, strojevi mogu biti vrlo opasni.

1.4.5. Održavajte strojeve s pažnjom. Provjerite da su mobilni uređaji funkcioniraju besprijekorno, ako ne i čarolije koje su slomljene ili oštećene dijelove koji krše ili mijenjaju funkcije stroja. Prije uporabe stroja provjerite jesu li oštećeni dijelovi popravljivi. Mnoge nesreće na radu uzrokovane su slabo održanim strojevima i uređajima.

1.4.6. Alati za rezanje uvijek dobro izoštriti i čistiti. Dobro održavani alati za rezanje s oštrim rubovima imaju manje otpora i lakše je raditi.

1.4.7. Koristite strojeve, pribor, alate itd., Prema uputama proizvođača. Također imajte na umu specifične radne uvjete i radnje koje morate popuniti. Korištenje stroja koji nije proizvođač aplikacija povećava rizik od nezgoda na radu.

2. SIGURNOSNE PRAVILA

2.1. Koristite respirator od prašine i magle. Ventilirajte radno područje i / ili koristite prašinu. Produljeno izlaganje visokim koncentracijama prašine u zraku može utjecati na funkciju dišnog sustava.

2.2. UČINITE STABLE položaj na svom tijelu. Koristite odgovarajuće skele. Nemojte precijeniti svoje mogućnosti.

2.3. Poliranje boje na bazi olova nije preporučljivo. Stručnjaci trebaju ukloniti olovne boje.

2.4. Brišući sa zidnim i stropnim brusnim strojem može dovesti do nakupljanja statičkog elektriciteta na alatu. Za vašu sigurnost ovaj alat je uzemljen.

3. UPUTE ZA RAD

predgovor

Brusilica za zidove i stropove namijenjena je za brušenje zidova i stropova od gipsanih ploča ili žbuke. Sander za zidove i stropove pružaju visoku razinu nokte i brže od konvencionalnih metoda dorade, kako za izgradnju novih i renoviranja. Vrijeme čišćenja se minimizira korištenjem vanjskog usisavača pričvršćenog na stroj za mljevenje.

Odabir sandala

Stroj za brušenje isporučuje se s brusnim papirom instaliranim na stroju. Abrasivne brusilice s hrapavosti 120 i 240 dostupne su za situacije koje zahtijevaju lakše poliranje.

Kako očuvati zidove i zidove

Zidni i stropni brusilac mora se držati s obje ruke na glavnoj cijevi.

UPOZORENJE: Držite ruke na glavnoj cijevi. Ne stavljajte ruku na područje oko glave brusilice. Glava za brušenje zakreće se u različitim smjerovima i može držati vašu ruku.

4. SELFING POVEZIVANJA S POVRŠINOM

Poravnajte kraj crijeva s adapterom, umetnite kraj i pričvrstite ga okrećući u smjeru kazaljke na satu. Spojite adapter za vađenje prašine s prikladnim usisavačem - usisivačem.

Napomena: Pazite da je usisivač prikladan za uporabu s električnim alatima.

5. STEERING I STOPPING SLIDING MACHINE

Provjerite je li program električni napon isti kao što je prikazano na pločici na brusilici i stroj isključen iz gumb OFF. Spojite stroj za brušenje na električnu mrežu.

Brusilica je opremljena prekidačem. Za uključenje brusnog stroja: pritisnite donji kraj ključa (UKLJUČENO). Za zaustavljanje brusnog stroja: pritisnite vrh tipke.

6. REGULATORI PROMETA

Brzinu se podešava zakretanjem regulatora brzine. Koristite postavke veće brzine kako biste brzo uklonili materijal. Koristite nižu brzinu za preciznije upravljanje brušenjem.

7. Rad s Shelfmaschina

Sander za zidove i stropove ima jedinstveni rotirajući brušenje glava koja se može okretati u više smjerova. To omogućuje operateru da polira gornji, srednji i donji dio zida ili stropa bez promjene položaja.

7.1. Gurnite prekidač usisavača u položaj ON.

UPOZORENJE: Nosite masku za prašinu.

7.2. Pritisnite prekidač francuskog ključa i stropnog mljevenja na ON.

7.3. Stavite brusilicu na radnu površinu (primijenjeni tlak na glavi ne smije biti veći nego što je potrebno).

Pričvrstite odgovarajući abrazivni list i odaberite odgovarajuću brzinu.

Držite stroj čvrsto i uključite ga. Pričekajte dok uređaj ne dosegne punu radnu brzinu.

Držite glavu za brušenje što je moguće paralelnije sa zidom.

Napomena: Želite li izbjeći nezadovoljavajuće rezultate kod brušenja, ne držite ga predugo.

Podignite glavu za mljevenje s površine za obradu prije isključivanja stroja.

Nakon uporabe odvojite električni alat od napajanja i pustite da se ohladi.

Držite stroj za brušenje u stalnom pokretu dok je glava za brušenje u dodiru s radnom površinom. Koristite stabilne i brze pokrete. Zaustavljanje rada ili nestabilno kretanje stroja može uzrokovati neželjene tragove i neujednačenost na radnoj površini.

NAPOMENA: Nemojte dodirivati rotirajuće abrazivne pločice protiv oštih izbočina. Kontakt s isturenim objektima (čavli, vijci, elektro kutije, itd) može ozbiljno oštetiti šmirgl papir.

PROMJENA CRKVE

UPOZORENJE: Odspojite uređaj iz napajanja.

Postavite mrlju na glavi za brušenje zahvaljujući sustavu s čičakom.

Poravnajte brusni papir i stisnite ga stalno. Kada je potrebno, izvucite brusni papir i zamijenite ga novim.

9. SKLADIŠTENJE I TRANSPORT

Ako ne koristite električni alat, čuvajte ga na suhom, dobro prozračenom mjestu, koja nije dostupna djeci, u visokom ormaru ili na zatvorenom mjestu.

Ako je moguće, skladištite električni alat, upute za uporabu i dijelove pribora zajedno u originalnoj ambalaži. Na taj način imate sve informacije i dijelove dostupne u bilo kojem trenutku.

Uvijek držite električni alat na ručici.

Zaštite električni alat od vibracija i udaraca, naročito pri transportu u vozilima.

Čišćenje i održavanje

Držite otvore za provjetranje i kućište motora što je dalje moguće bez prašine i prljavštine. Branjanje stroj s krpom ili uklanjanje prašine i prljavštine s komprimiranim zrakom pod niskim tlakom (do 3 bara). Očistite uređaj odmah nakon svake uporabe. Nemojte koristiti deterdžente ili otapala jer mogu utjecati na plastične dijelove brusnog stroja. Izbjegavajte ulaz vode u uređaj.

Provjerite da li su električni alati i dijelovi pribora za trošenje i oštećenje prije i poslije

nakon svake operacije. Po potrebi zamijenite istrošene izložene ili oštećene dijelove.

Zamijenite kabel za napajanje

Ako je kabel za napajanje oštećen, mora ga zamijeniti ovlaštenu servisni centar kako bi se izbjegli rizici.

Nedostaci i načini njihova uklanjanja

problem	Mogući uzrok	dozvola
Stroj ne započinje:	1.1 Snaga se prekida 1.2 Kabel napajanja ili utikač je neispravan 1.3 Još jedan električni nedostatak električnog alata	1. Provjerite napajanje spajanjem drugog električnog alata 2. Kvalificirana osoba za provjeru alata 3. kvalificirana osoba za provjeru alata
Električni alat ne radi punom snagom	2.1 Produžni kabel je predugačak i / ili presjek premalen 2.2 Opskrbni napon (npr. Generator) je prenizak	1. Koristite produžni kabel s dopuštenim duljine i / ili odgovarajućeg poprečnog presjeka 2. Spojite električni alat na prikladan napajanje
Loši rezultati rada	3.1 Izvozni potrošni materijal 3.2 Pognadna brusna glava	1. Zamijenite je 2. Za zamjenu
Značajna stvaranja prašine	4.1 Izlizani rub diska 4.2 Prašina nije uključena / uključena	1. Zamijenite 2. Spojite / utaknite usisavač

10. ZAŠTITA OKOLIŠA.

Za zaštitu okoliša, strojevi, pribor i pakiranje moraju se podvrgnuti odgovarajućem postupku za ponovnu upotrebu sirovina koji se nalaze u njemu. Kako bi se olakšalo recikliranje, dijelovi od umjetnih materijala odgovarajuće su označeni. Nemojte bacati strojeve u kućni otpad! U skladu s Direktivom 2012/19 / EZ o električnoj i elektroničkoj opremi na kraju roka trajanja, kao i nacionalnom zakonodavstvu, strojevi koji se više ne mogu koristiti moraju se odvojeno prikupljati i podvrgnuti odgovarajućoj obradi

da se oporave vrijedne sekundarne sirovine koje se nalaze u njemu.



FR

Instruction d'utilisation originale

Chers utilisateurs,

Félicitations pour l'achat d'une machine de la marque à la croissance la plus rapide pour les machines électriques, à essence et pneumatiques - RAIDER. Avec une installation et un fonctionnement corrects, RAIDER est une machine fiable et fiable, et le travail avec eux vous apportera un réel plaisir. Pour votre commodité, il existe un excellent réseau de service avec 45 stations-service dans tout le pays.

Avant d'utiliser cette machine, veuillez lire attentivement cette "notice d'utilisation".

Pour votre sécurité et pour garantir une utilisation correcte, lisez attentivement ces instructions, y compris les recommandations et avertissements qui y figurent. Pour éviter les erreurs et les incidents inutiles, il est important que ces instructions restent disponibles pour référence future à quiconque utilisera la machine. Si vous le vendez à un nouveau propriétaire, le «Mode d'emploi» doit être remis au nouveau propriétaire afin que le nouvel utilisateur puisse lire les consignes de sécurité et les instructions d'utilisation pertinentes.

"Euromaster Import Export" Ltd est un représentant autorisé du fabricant et propriétaire de la marque RAIDER. L'adresse de la direction de la société est à Sofia 1231, 244 Lomsko Shosse Blvd., tél 02934 33 33, 934 10 10, www.raider.bg; www.euromasterbg.com; e-mail: info @ euromasterbg.com.

Depuis 2006, la société a introduit le système de gestion de la qualité ISO 9001: 2008 avec la portée de la certification: Commerce, importation, exportation et entretien d'outils électriques, pneumatiques et mécaniques professionnels et de loisir, ainsi que du matériel général. Le certificat est délivré par Moody International Certification Ltd, Angleterre.

Données techniques

paramètre	unité	valeur
Modèle	-	RD-DS06
Tension d'alimentation	V	230
Fréquence nominale	Hz	50
Consommation électrique évaluée	W	900
La vitesse de ralenti	min ⁻¹	800-1750
Diamètre du disque	mm	225
Classe de protection de l'isolation électrique	-	II
LED		2 lignes
Auto-aspiration		OUI

ARTICLES AFFICHÉS:

1. Flexible (cornu) flexible
2. Tube principal
3. Manipuler
4. Commutateur de démarrage

5. Contrôleur de vitesse

6. Disque Velcro
7. Tête de ponçage
8. LED - 2 lignes
9. Auto-aspiration

Ces rectifieuses sont conçues pour prendre en sandwich les murs et les plafonds en plaques de plâtre avec des panneaux de gypse ou de fibres de gypse. Ils conviennent pour lisser les irrégularités sur les surfaces plâtrées. Dans ce travail, une grande quantité de gypse en poudre est libérée, ce qui nécessite l'utilisation d'un système efficace d'aspiration et de collecte de la poussière. En plus du ponçage sur des surfaces plâtrées, ces machines sont également un excellent outil pour enlever les vieux vernis des murs et des plafonds.

1. INSTRUCTIONS GÉNÉRALES POUR UN TRAVAIL SÛR.

Lisez attentivement toutes les instructions. Le non-respect des instructions ci-dessous peut entraîner un choc électrique, un incendie et / ou des blessures graves. Conservez ces instructions dans un endroit sûr.

1.1. Sécurité au travail.

1.1.1. Gardez votre lieu de travail propre et bien éclairé. Un écrasement et un éclairage inadéquat peuvent contribuer à la survenue d'un accident au travail.

1.1.2. Ne pas faire fonctionner la machine dans des environnements potentiellement explosifs, à proximité de liquides inflammables, de gaz ou de poussières. Pendant le travail, des étincelles sont libérées dans la machine et peuvent enflammer la poussière ou les vapeurs.

1.1.3. Maintenez les enfants et les côtés à une distance de sécurité pendant l'utilisation de la machine. Si votre attention est détournée, vous risquez de perdre le contrôle de la machine.

1.2. Sécurité électrique

1.2.1. La prise de la machine doit être adaptée au contact. La conception de la prise ne sera en aucun cas modifiée. Lorsque vous travaillez avec des appareils électriques déchirés, n'utilisez pas d'adaptateurs. L'utilisation de fiches et de prises d'origine réduit le risque de choc électrique.

1.2.2. Évitez de toucher votre corps aux corps mis à la terre, par ex. tuyaux, radiateurs, poêles et réfrigérateurs. Lorsque votre corps est mis à la terre, le risque de choc électrique est plus grand.

1.2.3. Protégez votre machine contre la pluie et l'humidité. La pénétration de l'eau dans la machine augmente le risque de choc électrique.

1.2.4. N'utilisez pas le cordon d'alimentation à des fins pour lesquelles il n'est pas prévu, par exemple, pour transporter la machine sans fil ou pour retirer la fiche de la prise. Protégez le câble contre le chauffage, le graissage, le contact avec les arêtes vives ou les parties mobiles d'autres machines. Les câbles endommagés ou torsadés augmentent le risque de choc électrique.

1.2.5. Lorsque vous travaillez à l'extérieur, mettez la machine que dans les systèmes équipés d'Fi disjoncteur (interrupteur pour arrêt d'urgence avec un dispositif à courant résiduel), et les fuites de courant qui a déclenché le RCD ne doit pas être plus de 30 mA, selon « Règle 3 Structure des installations électriques et des lignes électriques ». N'utilisez que des extensions adaptées au travail en extérieur. L'utilisation d'une extension conçue pour travailler à l'extérieur réduit le risque de choc électrique.

1.2.6. Si la machine doit être utilisée dans un environnement humide, utiliser un disjoncteur de fuite. L'utilisation d'un disjoncteur de fuite réduit le risque de choc électrique.

1.3. Manière sûre de travailler.

1.3.1. Restez concentré, surveillez de près vos actions et agissez prudemment et raisonnablement. N'utilisez pas la machine lorsque vous êtes fatigué ou sous l'influence de stupéfiants, d'alcool ou de drogues. Une distraction instantanée lors de l'utilisation d'une machine peut entraîner des blessures extrêmement graves.

1.3.2. Travailler avec des vêtements de protection et toujours avec des lunettes de sécurité. Le port Convient pour la machine et tâche exécutée équipement de protection individuelle, comme un masque anti-poussière, en bonne santé chaussures bien fermé avec un casque de protection de la bande de roulement stable ou silencieux (earmuffs) réduit le risque d'accident.

1.3.3. Évitez le risque de mise en marche de la machine par inadvertance. Avant de brancher la fiche, assurez-vous que l'interrupteur du démarreur est en position "off". Si, en portant la machine, vous maintenez le doigt sur le disjoncteur, il existe un risque d'accident au travail.

1.3.4. Avant d'allumer la machine, assurez-vous de retirer tous les outils et clés de la machine. Un assistant oublié sur une unité rotative peut provoquer des blessures.

1.3.5. Évitez les positions non naturelles du corps. Travailler dans une position stable du corps et à tout moment maintenir l'équilibre. Cela vous permettra de mieux contrôler la machine et de la rendre plus sûre si une situation inattendue se présente.

1.3.6. Travaillez avec des vêtements appropriés. Ne travaillez pas avec des vêtements larges ou des bijoux. Gardez vos cheveux, vos vêtements et vos gants à une distance sécuritaire des unités rotatives des machines. Les vêtements larges, les ornements, les cheveux longs peuvent être capturés et traînés par des unités rotatives.

1.3.7. S'il est possible d'utiliser un système d'aspiration externe, assurez-vous qu'il est allumé et fonctionne correctement. L'utilisation d'un système d'aspiration réduit les risques dus à la poussière libérée.

1.4. Attitude prudente envers les machines.

1.4.1. Ne surchargez pas la machine. Utilisez uniquement des machines en fonction de leur destination. Vous travaillerez mieux et plus en sécurité lorsque vous utiliserez la bonne machine dans la plage de charge spécifiée par le fabricant.

1.4.2. N'utilisez pas une machine dont le disjoncteur est endommagé. Une machine qui ne peut pas être éteinte et allumée comme prévu par le fabricant est dangereuse et doit être réparée.

1.4.3. Avant de changer les réglages de la machine, remplacer les outils de travail et les accessoires et, si vous n'utilisez pas la machine pendant une longue période, débranchez la prise d'alimentation. Cette mesure élimine le risque d'activation involontaire de la machine.

1.4.4. Gardez les machines dans des endroits inaccessibles aux enfants. Ne permettez pas qu'ils soient utilisés par des personnes qui ne connaissent pas leur façon de travailler et qui n'ont pas lu ces instructions. Lorsqu'elles sont entre les mains d'utilisateurs inexpérimentés, les machines peuvent être extrêmement dangereuses.

1.4.5. Entretenez vos machines avec soin. Vérifier que les unités mobiles fonctionnent parfaitement, ne pas serrer, avoir des pièces cassées ou endommagées qui cassent ou changent les fonctions de la machine. Avant d'utiliser la machine, assurez-vous que les pièces endommagées sont réparées. De nombreux accidents du travail sont dus à des machines et à des appareils mal entretenus.

1.4.6. Gardez les outils de coupe toujours bien aiguisés et propres. Des outils de coupe bien entretenus avec des arêtes vives ont moins de résistance et sont plus faciles à travailler.

1.4.7. Utilisez les machines, accessoires, outils, etc., selon les instructions du fabricant. Tenez également compte des conditions de travail et des opérations spécifiques que vous devez effectuer. L'utilisation d'une machine autre que les applications fournies par le fabricant augmente le risque d'accidents au travail.

2. RÈGLES DE SÉCURITÉ

2.1. Utilisez un respirateur anti-poussière et anti-brouillard. Ventiler la zone de travail et / ou utiliser un collecteur de poussière. Une exposition prolongée à de fortes concentrations de poussière dans l'air peut affecter le fonctionnement du système respiratoire.

2.2. FAIRE une position stable sur votre corps. Utilisez un échafaudage approprié. Ne surestimez pas vos options.

2.3. Le polissage de la peinture à base de plomb n'est pas recommandé. Les peintures à base de plomb ne doivent être enlevées que par un professionnel.

2.4. Le ponçage avec la ponceuse murale et au plafond peut entraîner une accumulation d'électricité statique sur l'outil. Pour votre sécurité, cet outil est fondé.

3. INSTRUCTIONS POUR LE TRAVAIL

AVANT-PROPOS

La rectifieuse pour murs et plafonds est conçue pour meuler les murs et les plafonds en plâtre ou en plâtre. La rectifieuse pour les murs et les plafonds offre un haut niveau de polissage et est plus rapide que les méthodes de finition conventionnelles pour les travaux de construction neuve et de réparation. Le temps de nettoyage est minimisé en utilisant un aspirateur externe fixé à la rectifieuse.

Choisir des sandales

La ponceuse est fournie avec du papier de verre installé sur la machine. Des ponceuses abrasives de rugosité 120 et 240 sont disponibles pour les situations nécessitant un polissage plus régulier.

COMMENT MAINTENIR LES MURS ET MURS

Le moulin à mur et plafond doit être tenu avec les deux mains sur le tuyau principal.

AVERTISSEMENT: Gardez vos mains sur le tube principal. Ne mettez pas votre main dans la zone autour de la tête de broyage. La tête de broyage tourne dans différentes directions et peut tenir votre main.

4.SELFING LA CONNEXION AVEC LA POUVRE

Alignez l'extrémité du tuyau avec l'adaptateur, insérez l'extrémité et fixez-la en la tournant dans le sens des aiguilles d'une montre. Connectez l'adaptateur d'aspiration avec un aspirateur approprié - un aspirateur.

Remarque: Assurez-vous que l'aspirateur convient à une utilisation avec des outils électriques.

1.4.1. Ne surchargez pas la machine. Utilisez uniquement des machines en fonction de leur destination. Vous travaillerez mieux et plus en sécurité lorsque vous utiliserez la bonne machine dans la plage de charge spécifiée par le fabricant.

1.4.2. N'utilisez pas une machine dont le disjoncteur est endommagé. Une machine qui ne peut pas être éteinte et allumée comme prévu par le fabricant est dangereuse et doit être réparée.

1.4.3. Avant de changer les réglages de la machine, remplacer les outils de travail et les accessoires et, si vous n'utilisez pas la machine pendant une longue période, débranchez la prise d'alimentation. Cette mesure élimine le risque d'activation involontaire de la machine.

1.4.4. Gardez les machines dans des endroits inaccessibles aux enfants. Ne permettez pas qu'ils soient utilisés par des personnes qui ne connaissent pas leur façon de travailler et qui n'ont pas lu ces instructions. Lorsqu'elles sont entre les mains d'utilisateurs inexpérimentés, les machines peuvent être extrêmement dangereuses.

1.4.5. Entretenez vos machines avec soin. Vérifier que les unités mobiles fonctionnent parfaitement, ne pas serrer, avoir des pièces cassées ou endommagées qui cassent ou changent les fonctions de la machine. Avant d'utiliser la machine, assurez-vous que les pièces endommagées sont réparées. De nombreux accidents du travail sont dus à des machines et à des appareils mal entretenus.

1.4.6. Gardez les outils de coupe toujours bien aiguisés et propres. Des outils de coupe bien entretenus avec des arêtes vives ont moins de résistance et sont plus faciles à travailler.

1.4.7. Utilisez les machines, accessoires, outils, etc., selon les instructions du fabricant. Tenez également compte des conditions de travail et des opérations spécifiques que vous devez effectuer. L'utilisation d'une machine autre que les applications fournies par le fabricant augmente le risque d'accidents au travail.

2. RÈGLES DE SÉCURITÉ

2.1. Utilisez un respirateur anti-poussière et anti-brouillard. Ventiler la zone de travail et / ou utiliser un collecteur de poussière. Une exposition prolongée à de fortes concentrations de poussière dans l'air peut affecter le fonctionnement du système respiratoire.

2.2. FAIRE une position stable sur votre corps. Utilisez un échafaudage approprié. Ne surestimez pas vos options.

2.3. Le polissage de la peinture à base de plomb n'est pas recommandé. Les peintures à base de plomb ne doivent être enlevées que par un professionnel.

2.4. Le ponçage avec la ponceuse murale et au plafond peut entraîner une accumulation d'électricité statique sur l'outil. Pour votre sécurité, cet outil est fondé.

3. INSTRUCTIONS POUR LE TRAVAIL

AVANT-PROPOS

La rectifieuse pour murs et plafonds est conçue pour meuler les murs et les plafonds en plâtre ou en plâtre. La rectifieuse pour les murs et les plafonds offre un haut niveau de polissage et est plus rapide que les méthodes de finition conventionnelles pour les travaux de construction neuve et de réparation. Le temps de nettoyage est minimisé en utilisant un aspirateur externe fixé à la rectifieuse.

Choisir des sandales

La ponceuse est fournie avec du papier de verre installé sur la machine. Des ponceuses abrasives de rugosité 120 et 240 sont disponibles pour les situations nécessitant un polissage plus régulier.

COMMENT MAINTENIR LES MURS ET MURS

Le moulin à mur et plafond doit être tenu avec les deux mains sur le tuyau principal.

AVERTISSEMENT: Gardez vos mains sur le tube principal. Ne mettez pas votre main dans la zone autour de la tête de broyage. La tête de broyage tourne dans différentes directions et peut tenir votre main.

4. SELFING LA CONNEXION AVEC LA POUDRE

Alignez l'extrémité du tuyau avec l'adaptateur, insérez l'extrémité et fixez-la en la tournant dans le sens des aiguilles d'une montre. Connectez l'adaptateur d'aspiration avec un aspirateur approprié - un aspirateur.

Remarque: Assurez-vous que l'aspirateur convient à une utilisation avec des outils électriques.

INCONVÉNIENTS ET MOYENS DE LES ÉLIMINER

Problème	Cause possible	Autorisation
La machine ne démarre pas:	1.1 L'alimentation est interrompue 1.2 Le cordon d'alimentation ou la fiche est défectueux 1.3 Un autre défaut électrique de l'outil électrique	1. Vérifiez l'alimentation en connectant un autre outil électrique 2. Personne qualifiée pour vérifier l'outil 3. Personne qualifiée pour vérifier l'outil
L'outil électrique ne fonctionne pas à pleine puissance	2.1 La rallonge est trop longue et / ou la section transversale est trop petite 2.2 La tension d'alimentation (par exemple le générateur) est trop faible	1. Utilisez une rallonge avec un admissible longueur et / ou section transversale appropriée 2. Connectez l'outil électrique à une source d'alimentation appropriée
Mauvais résultats de travail	3.1 Consommables exportés 3.2 Tête de meulage usée	1. le remplacer 2. Pour le remplacement
Formation de poussière significative	4.1 bord usé du disque 4.2 La poussière n'est pas allumée / allumée	1. Remplacer 2. Connectez / branchez l'aspirateur

10. PROTECTION DE L'ENVIRONNEMENT.

Afin de protéger l'environnement, les machines, les accessoires et les emballages doivent subir un traitement approprié pour la réutilisation des matières premières qui y sont contenues. Pour soulager le recyclage, les pièces en matériaux artificiels sont étiquetées de façon appropriée. Ne jetez pas les machines avec les ordures ménagères! En vertu de la directive 2012/19 / CE relative aux équipements électriques et électroniques en fin de vie et à la validation et en tant que loi nationale, les machines qui ne peuvent plus être utilisées doivent être collectées séparément et soumises à un traitement approprié.

recupérer les précieuses matières premières secondaires contenues dans celles-ci.



Istruzioni per l'uso originali
 Gentili utenti,

Congratulazioni per l'acquisto di una macchina del marchio in più rapida crescita per macchine elettriche, benzina e pneumatiche - RAIDER. Con una corretta installazione e funzionamento, RAIDER è una macchina affidabile e affidabile, e il lavoro svolto con loro ti porterà un vero piacere. Per vostra comodità, esiste una rete di assistenza eccellente con 45 stazioni di servizio in tutto il paese.

Prima di utilizzare questa macchina, leggere attentamente questa "Istruzioni per l'uso".

Per motivi di sicurezza e per garantire un uso corretto, leggere attentamente queste istruzioni, comprese le raccomandazioni e le avvertenze ivi contenute. Per evitare errori e incidenti non necessari, è importante che queste istruzioni rimangano disponibili per riferimento futuro a chiunque utilizzi la macchina. Se lo vendi a un nuovo proprietario, le "Istruzioni per l'uso" devono essere consegnate al nuovo proprietario in modo che il nuovo utente possa leggere le relative precauzioni di sicurezza e le istruzioni operative.

"Euromaster Import Export" Ltd è un rappresentante autorizzato del produttore e proprietario del marchio RAIDER. L'indirizzo della direzione della società è a Sofia 1231, 244 Lomsko Shosse Blvd., Tel. 02934 33 33, 934 10 10, www.raider.bg; www.euromasterbg.com; e-mail: info @ euromasterbg.com.

Dal 2006 la società ha introdotto il sistema di gestione della qualità ISO 9001: 2008 con ambito di certificazione: commercio, importazione, esportazione e assistenza di utensili elettrici, pneumatici e meccanici professionali e per hobby e hardware generale. Il certificato è rilasciato da Moody International Certification Ltd, Inghilterra.

Dati tecnici

parametro	unità misurazione unità	valore
modello	-	RD-DS06
Tensione di alimentazione	V	230
Frequenza nominale	Hz	50
Consumo energetico nominale	W	900
Velocità al minimo	min ⁻¹	800-1750
Diametro del disco	mm	225
Classe di protezione dell'isolamento elettrico	-	II
LED		2 linee
Auto-aspirazione		Sì

ARTICOLI VISUALIZZATI:

1. Tubo flessibile (a tromba)
2. Tubo principale
3. Gestire
4. Interruttore di avviamento

5. Regolatore di velocità

6. Disco in velcro
7. Testa di levigatura
8. LED - 2 linee
9. Auto-aspirazione

Queste rettificatrici sono progettate per il sandwich di pareti in cartongesso e soffitti con pannelli in cartongesso o fibra di gesso. Sono adatti per levigare le irregolarità su superfici intonacate. In questo lavoro viene rilasciata una grande quantità di gesso in polvere, che richiede l'uso di un efficiente sistema di aspirazione e raccolta della polvere. Oltre alla levigatura su superfici intonacate, queste macchine sono anche un eccellente strumento per rimuovere vecchi rivestimenti di vernice da pareti e soffitti.

1. ISTRUZIONI GENERALI PER UN LAVORO SICURO.

Leggi attentamente tutte le istruzioni. La mancata osservanza delle istruzioni seguenti può provocare scosse elettriche, incendi e / o lesioni gravi. Conservare queste istruzioni in un luogo sicuro.

1.1. Sicurezza sul lavoro.

1.1.1. Mantieni il tuo posto di lavoro pulito e ben illuminato. Crash e illuminazione inadeguata possono contribuire a verificarsi di un incidente sul lavoro.

1.1.2. Non utilizzare la macchina in ambienti potenzialmente esplosivi, vicino a liquidi infiammabili, gas o polvere. Durante il lavoro, le scintille vengono rilasciate nella macchina e possono accendere polvere o vapori.

1.1.3. Tenere i bambini e le facce laterali a distanza di sicurezza mentre si utilizza la macchina. Se la tua attenzione viene deviata, potresti perdere il controllo della macchina.

1.2. Sicurezza elettrica

1.2.1. La spina della macchina deve essere idonea al contatto. In nessuna circostanza sarà modificato il design della spina. Quando si lavora con apparecchi elettrici strappati, non utilizzare adattatori per spine. L'utilizzo di spine e prese originali riduce il rischio di scosse elettriche.

1.2.2. Evita di toccare il tuo corpo con corpi collegati a terra, ad es. tubi, riscaldatori, stufe e frigoriferi. Quando il tuo corpo è a terra, il rischio di una scossa elettrica è maggiore.

1.2.3. Proteggi la tua macchina da pioggia e umidità. La penetrazione di acqua nella macchina aumenta il rischio di scosse elettriche.

1.2.4. Non utilizzare il cavo di alimentazione per scopi per i quali non è previsto, ad esempio, per trasportare la macchina cordless o per rimuovere la spina dalla presa. Proteggere il cavo dal riscaldamento, dall'ingrassaggio, dal contatto con spigoli vivi o parti mobili di altre macchine. I cavi danneggiati o attorcigliati aumentano il rischio di scosse elettriche.

1.2.5. Quando si lavora all'aperto, accendere la macchina solo in sistemi dotati di interruttore Fi (interruttore di arresto di emergenza con un differenziale), e perdita di corrente che ha attivato differenziale deve essere non superiore a 30 mA, secondo "Regolamento 3 Struttura di impianti elettrici e linee elettriche ". Utilizzare solo prolunghe adatte per lavori all'aperto. L'uso di un'estensione progettata per lavorare all'aperto riduce il rischio di scosse elettriche.

1.2.6. Se la macchina deve essere utilizzata in un ambiente umido, utilizzare un interruttore differenziale. L'uso di un interruttore di dispersione riduce il rischio di scosse elettriche.

1.3. Modo sicuro di lavorare.

1.3.1. Rimani concentrato, osserva attentamente le tue azioni e agisci con cautela e ragionevolezza. Non usare la macchina quando sei stanco o sotto l'influenza di narcotici, alcol o droghe. Una distrazione istantanea durante il funzionamento di una macchina può provocare lesioni estremamente gravi.

1.3.2. Lavora con indumenti protettivi e sempre con occhiali di sicurezza. Indossa adatto per la macchina e compito svolto dispositivi di protezione individuale come la maschera antipolvere, sani pattini chiusi ermeticamente con un battistrada casco protettivo stabile o silenziatori (paraorecchie) riduce il rischio di incidenti.

1.3.3. Evitare il rischio che la macchina venga accesa inavvertitamente. Prima di collegare la spina, assicurarsi che l'interruttore di avviamento sia in posizione "off". Se, quando si trasporta la macchina, si tiene il dito sull'interruttore, sussiste il rischio di un incidente sul lavoro.

1.3.4. Prima di accendere la macchina, assicurarsi di rimuovere tutti gli strumenti e le chiavi dalla macchina. Un aiutante dimenticato su un'unità rotante può causare lesioni.

1.3.5. Evita le posizioni innaturali del corpo. Lavorare in una posizione stabile del corpo e in qualsiasi momento mantenere l'equilibrio. Ciò ti consentirà di controllare la macchina in modo migliore e più sicuro in caso di situazioni impreviste.

1.3.6. Lavora con abbigliamento adeguato. Non lavorare con abiti larghi o gioielli. Tieni i capelli, i vestiti e i guanti a una distanza di sicurezza dalle unità rotanti delle macchine. Ampi vestiti, ornamenti, capelli lunghi possono essere catturati e trascinati da unità rotanti.

1.3.7. Se è possibile utilizzare un sistema di aspirazione esterno, assicurarsi che sia acceso e funzioni correttamente. L'uso di un sistema di aspirazione riduce i rischi dovuti alla polvere rilasciata.

1.4. Attitudine attenta alle macchine.

1.4.1. Non sovraccaricare la macchina. Utilizzare le macchine solo in base allo scopo previsto. Lavorerai meglio e più sicuro quando utilizzi la macchina giusta nell'intervallo di carico specificato dal produttore.

1.4.2. Non utilizzare una macchina il cui interruttore automatico è danneggiato. Una macchina che non può essere spenta e accesa come previsto dal produttore è pericolosa e deve essere riparata.

1.4.3. Prima di modificare le impostazioni della macchina, sostituire gli strumenti di lavoro e gli accessori e quando non si utilizza la macchina per un lungo periodo, scollegare la spina di alimentazione. Questa misura elimina il rischio di attivazione involontaria della macchina.

1.4.4. Tenere le macchine in luoghi dove non possono essere raggiunte dai bambini. Non permettere che vengano usati da persone che non hanno familiarità con il loro modo di lavorare e che non hanno letto queste istruzioni. Quando nelle mani di utenti inesperti, le macchine possono essere estremamente pericolose.

1.4.5. Mantieni le tue macchine con cura. Verificare che le unità mobili funzionino perfettamente, che non si serrino, che abbiano parti rotte o danneggiate che rompono o cambiano le funzioni della macchina. Prima di utilizzare la macchina, assicurarsi che le parti danneggiate siano riparate. Molti incidenti sul lavoro sono dovuti a macchine e apparecchi con scarsa manutenzione.

1.4.6. Mantenere gli utensili da taglio affilati e puliti. Utensili da taglio ben curati con spigoli vivi hanno meno resistenza e sono più facili da lavorare.

1.4.7. Utilizzare le macchine, gli accessori, gli strumenti, ecc., Seguendo le istruzioni del produttore. Rispettando e specifica le condizioni di lavoro e le operazioni che devono seguire. L'uso di una macchina diversa dalle applicazioni fornite dal produttore aumenta il rischio di incidenti sul lavoro.

2. NORME DI SICUREZZA

2.1. Utilizzare un respiratore per la polvere e la nebbia. Ventilare l'area di lavoro e / o utilizzare un depolveratore. L'esposizione prolungata ad alte concentrazioni di polvere nell'aria può influire sul funzionamento dell'apparato respiratorio.

2.2. CREA UNA POSIZIONE STABILE sul tuo corpo. Utilizzare un ponteggio adatto. Non sopravvalutare le tue opzioni.

2.3. La lucidatura della vernice basata sul piombo non è raccomandata. Le vernici a base di piombo devono essere rimosse solo da un professionista.

2.4. Levigare con la rettificatrice per pareti e soffitti potrebbe causare accumulo di elettricità statica sullo strumento. Per la tua sicurezza, questo strumento è basato.

3. ISTRUZIONI PER IL LAVORO

prefazione

La rettificatrice per pareti e soffitti è progettata per la macinazione di pareti e soffitti in cartongesso o gesso. La rettificatrice per pareti e soffitti offre un alto livello di lucidatura ed è più veloce dei metodi di finitura convenzionali sia per le nuove costruzioni che per i lavori di riparazione. Il tempo di pulizia è ridotto al minimo utilizzando un aspirapolvere esterno collegato alla rettificatrice.

Scegliere i sandali

La levigatrice viene fornita con carta vetrata installata sulla macchina. Sono disponibili levigatrici abrasive con rugosità 120 e 240 per situazioni che richiedono una lucidatura più liscia.

COME MANTENERE LE MURA E LE PARETI

La smerigliatrice da parete e da soffitto deve essere tenuta con entrambe le mani sul tubo principale.

ATTENZIONE: tenere le mani sul tubo principale. Non mettere le mani nell'area intorno alla testa di levigatura. La testa di levigatura ruota in direzioni diverse e può tenere la mano.

4. SELEZIONARE IL COLLEGAMENTO CON LA POLVERE

Allineare l'estremità del tubo con l'adattatore, inserire l'estremità e fissarlo, ruotando in senso orario. Collegare l'adattatore per l'aspirazione della polvere con un aspirapolvere adatto - un aspirapolvere.

Nota: assicurarsi che l'aspirapolvere sia adatto all'uso con utensili elettrici.

5. STERZO E ARRESTO DELLA MACCHINA SCORREVOLE

Assicurarsi che il circuito di tensione elettrica sia lo stesso indicato sull'etichetta delle specifiche del macinino e che la macchina sia spenta tramite il tasto OFF. Collegare la rettificatrice alla rete elettrica.

La rettificatrice è dotata di un interruttore. Per accendere la rettificatrice: premere la parte inferiore del tasto (ON). Per fermare la rettificatrice: premere la parte superiore del tasto.

6. REGOLATORE DEL TURNOVER

La velocità viene regolata ruotando il regolatore di velocità. Utilizzare impostazioni di velocità più elevate per rimuovere rapidamente il materiale. Utilizzare una velocità inferiore per un controllo più preciso della macinatura.

7. Lavorare con la Shelfmacchina

La rettificatrice per pareti e soffitti ha una testa di molatura rotante unica che può essere ruotata in più direzioni. Ciò consente all'operatore di lucidare la parte superiore, centrale e inferiore di una parete o di un soffitto senza modificarne la posizione.

7.1. Spingere l'interruttore dell'aspirapolvere in posizione ON.

ATTENZIONE: indossare una maschera antipolvere.

7.2. Premere l'interruttore chiave e grinder per soffitto su ON.

7.3. Posizionare la rettificatrice sulla superficie di lavoro (la pressione applicata sulla testa non deve essere maggiore del necessario).

Attaccare un foglio abrasivo adatto e selezionare la velocità appropriata.

Tenere saldamente la macchina e inserirla. Attendere fino a quando la macchina raggiunge la sua piena velocità operativa.

Mantenere la testa di macinazione il più possibile parallela alla parete.

Nota: se si desidera evitare risultati insoddisfacenti durante la macinatura, non tenere la macchina troppo a lungo.

Sollevare la testa di levigatura dalla superficie da lavorare prima di spegnere la macchina.

Dopo l'uso, scollegare l'elettrotensile dall'alimentazione e lasciarlo raffreddare.

Tenere la rettificatrice in movimento costante mentre la testa di levigatura è a contatto con la superficie di lavoro. Usa movimenti stabili e veloci. Fermare il lavoro o il movimento instabile della macchina può causare tracce indesiderate e irregolarità sulla superficie di lavoro.

NOTA: non toccare i tamponi abrasivi rotanti contro sporgenze affilate. Il contatto con oggetti sporgenti (chiodi, viti, scatole elettriche, ecc.) Può danneggiare gravemente la carta vetrata.

CAMBIO DELLA CHIESA

AVVERTENZA: scollegare la macchina dall'alimentazione.

Mettere la carta vetrata sulla testa di levigatura usando il sistema di presa in velcro.

Allineare la carta vetrata e premerla con fermezza. Se necessario, estrarre la carta vetrata e sostituirla con una nuova.

9. STOCCAGGIO E TRASPORTO

Quando non si utilizza l'utensile elettrico, tenerlo in un luogo asciutto e ben ventilato, non accessibile ai bambini, in un armadietto alto o in un luogo chiuso.

Conservare l'elettrotensile, le istruzioni per l'uso e le parti degli accessori, se possibile nella confezione originale. In questo modo hai tutte le informazioni e le parti disponibili in qualsiasi momento.

Tenere sempre l'utensile elettrico sull'impugnatura.

Proteggli l'utensile elettrico da vibrazioni e urti, soprattutto durante il trasporto nei veicoli.

Pulizia e manutenzione

Tenere le prese d'aria e l'alloggiamento del motore il più lontano possibile da polvere e sporco. Pulire la macchina con un panno pulito o rimuovere polvere e sporcizia con aria compressa a bassa pressione (massimo 3 bar). Pulire la macchina immediatamente dopo ogni utilizzo. Non utilizzare detersivi o solventi, poiché possono influire sulle parti in plastica della rettificatrice. Evitare che l'acqua entri nella macchina.

Controllare gli utensili elettrici e le parti degli accessori per usura e danni prima e dopo ogni operazione. Sostituire le parti usurate esposte o danneggiate se necessario.

Sostituire il cavo di alimentazione

Se il cavo di alimentazione è danneggiato, deve essere sostituito da un centro di assistenza autorizzato per evitare rischi.

SVANTAGGI E MODI DI RIMUOVERLI

problema	Possibile causa	permesso
La macchina non parte:	1.1 Il potere è interrotto 1.2 Il cavo di alimentazione o la spina sono difettosi 1.3 Un altro difetto elettrico dell'attrezzo	1. Controllare l'alimentazione collegando un altro utensile elettrico 2. Persona qualificata per controllare lo strumento 3. Persona qualificata per controllare lo strumento
L'attrezzo non funziona a piena potenza	2.1 La prolunga è troppo lunga e / o la sezione trasversale è troppo piccola 2.2 La tensione di alimentazione (ad es. Il generatore) è troppo bassa	1. Utilizzare una prolunga con un cavo consentito lunghezza e / o sezione adeguata 2. Collegare l'elettro utensile a un'alimentazione adeguata
Cattivi risultati di lavoro	3.1 Materiali di consumo esportati 3.2 Testa di levigatura consumata	1. Sostituirlo 2. Per la sostituzione
Significativa formazione di polvere	4.1 Bordo consumato del disco 4.2 La polvere non è accesa / accesa	1. Sostituire 2. Collegare / collegare l'aspirapolvere

10. PROTEZIONE DELL'AMBIENTE.

Al fine di proteggere l'ambiente, i macchinari, gli accessori e gli imballaggi devono essere sottoposti a un trattamento adeguato per il riutilizzo delle materie prime in essi contenute. Per alleviare il riciclaggio, le parti realizzate con materiali artificiali sono etichettate in modo appropriato. Non gettare le macchine nei rifiuti domestici! Ai sensi della direttiva 2012/19 / CE sui rifiuti di apparecchiature elettriche ed elettroniche e la creazione come un macchinario diritto nazionale che può essere utilizzato più devono essere raccolti separatamente e non essere sottoposti a trattamento adeguato recuperare le preziose materie prime secondarie in esse contenute.



Originala Instrukcio por Uzo

Karaj Uzantoj,

Gratulon pri aĉetado de maŝino de la plej rapida marko por elektraj, benzino kaj pneŭmatikaj maŝinoj - RAIDER. Kun taŭga instalado kaj operacio, RAIDER estas fidindaj kaj fidindaj maŝinoj, kaj la laboro kun ili alportos al vi veran plezuron. Por via komforto, ekzistas bonega reto kun 45 stacidomoj en la tuta lando.

Antaŭ ol uzi ĉi tiun maŝinon, bonvolu zorgeme legi ĉi tiun "Instrukcion por Uzo".

Pro via sekureco kaj certigi bonan uzon, legu ĉi tiujn instrukciojn zorge, inkluzive de la rekomendoj kaj avertoj en ĝi. Por eviti nenecesajn erarojn kaj okazaĵojn, estas grave ke ĉi tiuj instrukcioj restu haveblaj por estonta referenco al iu ajn, kiu uzos la maŝinon. Se vi vendas al nova posedanto ĝin "Instruction Manual" devas esti proponita per ĝi por permesi la novan uzanton akiri acquainted kun la signifa sekureco kaj mastruma instrukcioj.

"Euromaster Import Export" Ltd estas rajtigita reprezentanto de la fabrikanto kaj posedanto de la marko RAIDER. La direkto de la administrado de la kompanio estas en Sofio 1231, 244 Lomsko Shosse Blvd., tel. 02934 33 33, 934 10 10, www.raider.bg; www.euromasterbg.com; retpoŝto: info @ euromasterbg.com.

Ekde 2006 la kompanio enkondukis la sistemon de kvalito mastrumado ISO 9001: 2008 kun amplekso de atestado: Komerco, importado, eksportado kaj servo de profesia kaj hobia elektra, pneŭoj kaj mekanikaj iloj kaj ĝenerala aparataro. La atestilo estis eldonita fare de Moody International Certification Ltd, Anglio.

Teknikaj datumoj

parametro	unuo	valoro
Modelo	-	RD-DS06
Provizo tensio	V	230
Registrita ofteco	Hz	50
Konsumita potenco konsumo	W	900
Eksterordinara rapido	min ⁻¹	800-1750
Disk diametro	mm	225
Protekto klaso de la elektra izolado	-	II
LED		2 líneas
Self-suction		SÍ

EROJ MONTRITAJ:

1. Fleksebla maŝino fleksebla
2. Ĉefa tubo
3. Tenilo
4. Komencanta ŝaltilo

5. Rapida regilo

6. Velkro-disko
7. Sanding kapo
8. LED - 2 líneas
9. Self-suction

Intenco:

Ĉi tiuj muelanta maŝinoj estas desegnitaj por sandviĉado de drywaj muroj kaj plafonoj kun gypsum-tabulo aŭ cigana fibro-tabuloj. Ili taŭgas por malpezigi malregulaĵojn sur plasted surfacoj. En ĉi tiu verko estas liberigita granda kvanto de pulvora gipso, kiu postulas la uzon de efika suĉado kaj polvo-kolektado. Krom sandado sur plastitaj surfacoj, ĉi tiuj maŝinoj ankaŭ estas bonega ilo por forigi malnovajn varnajn revestojn de muroj kaj plafonoj.

1. Ĝeneralaj instrukcioj por saĝa laboro.

Legu ĉiuj instrukcioj atente. Malsukceso sekvi la instrukciojn sube povas rezultigi elektran ŝokon, fajron kaj / aŭ gravan lezon. Konservu ĉi tiuj instrukciojn en sekura loko.

1.1. Sekureco ĉe la laboro.

1.1.1. Konservu vian laborejon pura kaj bone litita. Malfrua kaj netaŭga lumigado povas kontribui al la okazo de akcidento ĉe la laboro.

1.1.2. Ne funkciigi la maŝinon en medio kun pliiĝita danĝero de eksplodo, proksime al brulemaj likvaĵoj, gasoj aŭ polvo. Dum la laboro, fajreroj liberigigas en la maŝino kaj povas ŝalti polvon aŭ vaporojn.

1.1.3. Konservu infanojn kaj flankajn vizaĝojn je sekura distanco dum vi funkcias la maŝinon. Se via atento estas deturnita, vi povas perdi kontrolon de la maŝino.

1.2. Elektra sekureco.

1.2.1. La kontaktilo de la maŝino devas esti taŭga por la kontakto. En neniu okazo la dezajno de la ŝtopilo estu modifita. Kiam vi laboras kun elektitaj elektraj aparatoj, ne uzu kromajn adaptilojn. Uzanta originalajn ŝnurojn kaj bazojn reduktas la riskon de elektra ŝoko.

1.2.2. Eviti tuŝante vian korpon al teraj korpoj, ekz. tubaroj, hejtiloj, fornoj kaj fridujoj. Kiam via korpo estas bazita, la risko de elektra ŝoko estas pli granda.

1.2.3. Protektu vian maŝinon de pluvo kaj humideco. La penetrado de akvo en la maŝinon pliiĝas la riskon de elektra ŝoko.

1.2.4. Ne uzu la elektran ŝnuron por celoj, por kiuj ĝi ne estas intencita, ekzemple. porti la senkablajn maŝinon aŭ forigi la ŝtopilon de la internajo. Protektu la kablajn el hejtado, ŝmiri, tuŝi akrajn randojn aŭ movi partojn de aliaj maŝinoj. Kabloj damaĝitaj aŭ torditaj pliiĝas la riskon de elektra ŝoko.

1.2.5. Kiam laborante libera aero, turni la maŝino nur en sistemoj ekipita kun disjuntor Fi (ŝaltilo por kriz elŝaltita kun resta nuna aparato), kaj nuna fugoj kiu deĉenigis la RCD devas esti ne pli ol 30 mA, laŭ "Reglamento 3 Strukturo de elektraj instalaĵoj kaj potencaj linioj". Nur uzu etendojn taŭgajn por subĉiela laboro. La uzo de etendo desegnita por labori al la libera aero reduktas la riskon de elektra ŝoko.

1.2.6. Se vi bezonas uzi la maŝinon en malseketa areojn, uzu protekta ŝaltiloj fugoj fluoj. La uzo de likva cirkvito rompas la riskon de elektra ŝoko.

1.3. Sekura maniero labori.

1.3.1. Restu koncentrita, atentu viajn agojn kaj agu prudente kaj prudente. Ne uzu la maŝino, kiam vi estas laca aŭ sub la influo de drogoj, alkoholo aŭ medikamento. Momenta distro, kiam funkciiganta maŝino povas rezultigi ekstreme severajn vundojn.

1.3.2. Labori kun protekta vesto kaj ĉiam kun sekurecaj glasoj. Portante Taŭga por maŝino kaj tasko esti elfarita persona protekta ekipaĵo kiel ekzemple polvo masko, sanaj forte fermitaj ŝuoj kun stabila paŝado protekta kasko aŭ dampiloj (orejeras) reduktas la riskon de akcidento.

1.3.3. Evitu la riskon de la maŝino moviĝanta senĉese. Antaŭ konekti la kontaktilon, certigu, ke la startilo estas en la "ekstere" pozicio. Portante la maŝino kun via fingro sur la ŝaltilo, ekzistas danĝero de akcidento.

1.3.4. Antaŭ ŝalti la maŝinon, certigu, ke vi forprenu ĉiujn ilojn kaj ŝranĉojn de la maŝino. Helpanto forgesita sur turnanta unuo povas kaŭzi vundojn.

1.3.5. Evitu la nenaturajn poziciojn de la korpo. Labori en stabila pozicio de la korpo kaj en ajna momento subteni ekvilibron. Ĉi tio permesos vin kontroli la maŝinon pli bone kaj pli sekura se neatendita situacio ŝprucas.

1.3.6. Labori kun taŭga vesto. Ne laboras kun larĝaj vestoj aŭ juveloj. Tenu viajn harojn, vestojn kaj gantojn al sekura distanco de la turnantaj unuoj de la maŝinoj. Larĝaj vestoj, ornamaĵoj, longaj haroj povas esti kaptitaj kaj trenitaj per turnantaj unuoj.

1.3.7. Se eblas, uzi eksteran aspiro sistemo, certigu ĝi estas enŝaltita kaj funkcianta konvene. La uzo de aspira sistemo reduktas la riskojn pro la polvo liberigita.

1.4. Zorgema sinteno al maŝinoj.

1.4.1. Ne superŝarĝas la maŝino. Uzata nur kiel celita. Vi laboros pli bona kaj pli sekura kiam uzante la konvenan maŝino specifita de la fabrikanto ŝarĝo gamo.

1.4.2. Ne uzu la maŝino kies ŝaltilo estas difektita. Maŝino kiu ne povas esti malebligita kaj sur kiel intencita de la fabrikanto estas danĝera kaj devas esti riparita.

1.4.3. Antaŭ ŝanĝi la agordojn de la maŝino por anstataŭigi laborante iloj kaj pliaj aparatoj, kaj ankaŭ longe ne uzi la maŝinon, malŝalti de la elektra reto. Tiu mezuro forigas la riskon de deĉenigi la maŝino distrite.

1.4.4. Konservu maŝinoj en lokoj, kie ili ne povas esti atingita per infanoj. Ne permesu al ili esti uzita de personoj kiuj ne konas kiel labori kun ili kaj ne legis tiujn instrukcioj. Kiam en la manoj de uzantoj novuloj, maŝinoj povas esti ege danĝera.

1.4.5. Konservu maŝino iloj. Kontrolu, ke la mobile unuoj estas funkciaj perfekte, se ne hechizos kiu rompis aŭ difektitaj partoj kiuj malobservas aŭ ŝanĝi la funkciojn de la maŝino. Antaŭ uzi la maŝinon, certigi difektitaj partoj povas esti riparita. Multaj akcidentoj estas kaŭzitaj de malbone subtenitaj maŝinoj kaj aparatoj.

1.4.6. Konservu la tranĉajn ilojn ĉiam bone akrajn kaj purajn. Ĝuste subtenis tranĉanta iloj akraj tranĉanta randoj estas malpli rezistado kaj labori kun ili pli facila.

1.4.7. Uzita ilo, akcesoraj kaj ilo pecoj ktp laŭ la fabrikanto instrukcioj. Ankaŭ memoru la specifajn laborkondiĉojn kaj operaciojn, kiujn vi devas kompletigi. Uzante la maŝinon por celoj aliaj ol tiuj intencis pliigas la riskon de apero de akcidentoj.

2. sekurecaj reguloj

2.1. Uzu respirador por polvo kaj nebulo. Ventoli la areo de laboro kaj / aŭ uzi polvo kolektanto. Daŭrigita ekspozicio al altaj koncentriĝoj de polvo en la aero povas tuŝi la funkcion de la spira sistemo.

2.2. Subteni stabilan pozicion de via korpo. Uzu taŭga skafaldo. Ne malprofitigu.

2.3. Sanding farbo, konduki-bazita ne rekomendas. Plumbo-bazita farbo devus esti forigita nur de profesia.

2.4. Muelanta kun sander por muroj kaj plafonoj povas konduki al amasiĝo de statika elektro sur la instrumento. Por via sekureco, ĉi tiu ilo estas bazita.

3. mastruma Instrukcioj antaŭparolo

Muelanta maŝinon por muroj kaj plafonoj estas celita por muelantaj de muroj kaj plafonoj, kiuj estas faritaj el Plasterboard aŭ gipso. Sander por muroj kaj plafonoj provizi altan nivelon de ciro kaj estas pli rapida ol tradicia metodoj de fini, ambaŭ por novaj konstruo kaj renovigoj. Purigado tempo estas minimumigita per la uzo de ekstera polvosuĉilo ligita al la sander.

elektante Sandpaper

Sander venas kun lija instalratna maŝino. Abrasive lija kun krudeco 120 kaj 240 estas disponeblaj por situacioj kiuj postulas glata poluradon.

KIEL KEEP muelilo por muroj kaj plafonoj

Sander por muroj kaj plafonoj devas kateni per ambaŭ manoj sur la ĉefa pipon.

AVERTO: Gardu viajn manojn sur la ĉefa pipon. Ne metu la manon en la areo ĉirkaŭ la Sanding kapo. Muelanta kapon (petante) turni diversdirekte kaj ne povas kovri viajn manojn.

4.SVARZVANE la muelanta maŝinon kun vakuo

Vicigi la fino de la hoso adaptilo, enŝovu la fino kaj sekurigi ŝin deturmante en dekstruma direkto. Konekti la adaptador por polvo eltiro kun taŭga polvo kolektanto - polvosuĉilo.

Noto: Fari certe la pli puraj taŭgas por uzo kun potenco iloj.

5. SEDIĜO kaj STOPPING LA FOTIVAJ MACHINO

Certigu, ke la elektra streĉa cirkvito estas la sama kiel montrita sur la muelilo-specifaj etiketoj kaj ke la maŝino estas for de la butono OFF. Konekti la muelanta maŝinon al la potenca krado.

La muelanta maŝino estas ekipita per ŝaltilo. Por ŝalti la muelanta maŝinon: premu la malsupran finon de la ŝlosilo (ON). Ĉesi la muelanta maŝinon: premu la supron de la ŝlosilo.

6. TURNOVER REGULATOR

La rapido ĝustigas turnante la rapidecon-kontrolilon. Uzu pli altajn rapidajn agordojn por rapide forigi materialon. Uzu pli malaltan rapidon por pli preciza muelanta kontrolo.

7. Laborante kun la Shelfmaschina

La muelanta maŝino? Ino por muroj kaj plafonoj havas unika, Rotacia muelanta kapon kiu povas esti turnita en pluraj direktoj. Ĉi tio ebligas al la telefonisto poluri la supron, mezon kaj malsupron de muro aŭ plafono sen ŝanĝi sian pozicion.

7.1. Premu la malplenaŝaltilo al la ON-pozicio.

ADVERTTO: Portu polvon masko.

7.2. Premu la Wrench kaj Ceiling Grinder Switch al ON.

7.3. Metu la muelanta maŝinon sur la laboranta surfaco (la aplikita premo sur la kapo ne devas esti pli granda ol necesa). Aldonu taŭgan abrasivan folion kaj elektu la taŭgan rapidon.

Tenu la maŝinon sekure kaj kontaktu ĝin. Atendu, ĝis la maŝino atingas ĝian plenan operacian rapidon.

Tenu la muelanta kapon kiel paralele kiel eble al la muro.

Noto: Se vi volas eviti malkontentajn rezultojn kiam muelanta, ne tro longe tenu la maŝinon.

Levu la muelanta kapon de la surfaco esti maŝinita antaŭ forĵeti la maŝinon.

Post uzo, malkonektu la potencon ilon de la potenco kaj lasu ĝin malvarmigi.

Tenu la muelanta maŝinon en konstanta movado dum la muelanta kapo estas en kontakto kun la laboro surfaco. Uzi stabilajn rapidajn movadojn. Ĉesi la laboron aŭ malstabila maŝinan movadon povas kaŭzi nedeziratajn spurojn kaj niveldiferencon sur la surfaco de la laboro.

NOTO: Ne tuŝu la turnantajn abrasivajn padojn kontraŭ akraj protrusioj. La kontakto kun elstaraj objektoj (najloj, ŝraŭboj, elektraj skatoloj, ktp.) Povas grave damaĝi la sakon.

Ŝanĝo de la Eklezio

ADVERTTO: Malkonektu la maŝinon el la potenco.

Metu ŝupojn sur la sablo-kapo uzante la Velcro-grimpantan sistemon.

Aliĝu la sablo kaj premu ĝin senĉese. Kiam necese, eltiru la sablo kaj anstataŭigu ĝin per nova.

9. ALMORIGO AND TRANSPORTO

Kiam vi ne uzas la potencon ilon, konservu ĝin en seka, bone ventolita loko, ne alirebla por infanoj, en alta kabineto aŭ en fermita loko.

Ĝi konservas la potencon ilon, instrukciojn por uzo kaj partoj de la akcesorajoj, kune en la originala pakaĵo, se eble. Tiel vi havas ĉiujn informojn kaj partojn havebla ajntempe.

Ĉiam tenu la potencon ilon sur la tenilo.

Protekti la potencon ilon de vibroj kaj efikoj, precipe kiam transportas veturilojn.

Purigado kaj bontonado

Konservu la aerajn veturilojn kaj motorojn, kiom eble plej liberaj de polvo kaj malpuraĵo. Forviŝu la maŝinon per pura tuko aŭ forigi polvon kaj malpuraĵon kun kunpremita aero je malalta premo (maksimume 3 stango). Purigu la maŝinon tuj post ĉiu uzo. Ne uzu detergentojn aŭ solventojn, ĉar ili povas tuŝi la molajn partojn de la muelanta maŝino. Evitu akvon enirantan en la maŝinon.

Kontrolu la potencajn ilojn kaj partojn de la akcesorajoj por uzado kaj damaĝo antaŭ kaj post ĉiu operacio. Anstataŭigi eluzitajn elmontritajn aŭ damaĝajn partojn, se necese.

Anstataŭigi la elektran ŝnuron

Se la elektra ŝnuro estas damaĝita, ĝi devas esti anstataŭigita de rajtigita centra servo por eviti riskojn.

DISPONIBILOJ Kaj VIAJ MALVIDOJ

Problemo	kaŭzo	Permeso
Maŝino ne komenciĝas:	1.1 La potenco estas interrompita 1.2 La potenca ŝnuro aŭ ŝtopilo estas difekta 1.3 Alia elektra difekto de la potenca ilo	1. Kontrolu la potencon per konekto de alia potenco ilo 2. Kvalifikita persono por kontroli la ilon 3. Kvalifikita persono por kontroli la ilon
La potenca ilo ne funkcias je plena potenco	2.1 La etenda ŝnuro estas tro longa kaj / aŭ la kruc-sekcio estas tro malgranda 2.2 La proviza tensio (ekz. Generatoro) estas tro malalta	1. Uzu etendan ŝnuron kun permesebla longo kaj / aŭ taŭga kruc-sekcio 2. Konekti la potencon ilon al taŭga potenco
Malbona laboro rezultoj	3.1 Eksportitaj konsumeblaj 3.2 Ŝtonita sablo	1. Anstataŭigu ĝin 2. Por anstataŭigo
Signifa polva formado	4.1 Ŝovita rando de disko 4.2 Polvo ne pluigās	1. Anstataŭigu 2. Konekti / ŝtopi la malplenaĵon

10 mediprotektado.

Por protekti la medion la maŝino ebloj kaj la pako devas esti submetita al konvena pretigo por re-uzo de la informo enhavis en gxi. Por faciligi reciklado partoj fabrikita el sintezaj materialoj estas markitaj sekve. Ne disponi pri la maŝinojn en domanaro malŝparo! Sub la direktivo 2012/19 / EC sur malŝparo elektra kaj elektronika ekipaĵo kaj starigo kiel nacia leĝo maŝinaro kiu povas esti uzita pli devas esti kolektita aparte kaj ne suferu konvena prilaborado por reakiro de la informo enhavita en ili valoraj duaranga kruda materialo.



Caros usuários,

Parabéns pela aquisição da máquina das marcas mais rápido crescimento da elétrica, gasolina e máquinas pneumáticas - Raider. Com a instalação e operação adequadas, o RAIDER é uma máquina confiável e confiável, e o trabalho com eles trará prazer real. Para sua comodidade, há uma excelente rede de atendimento com 45 estações de serviço em todo o país.

Antes de usar esta máquina, leia atentamente esta "Instrução de Uso".

Para sua segurança e para garantir o uso adequado, leia atentamente estas instruções, incluindo as recomendações e advertências. Para evitar erros e acidentes desnecessários, é importante que estas instruções permaneçam disponíveis para consulta a todos que irão utilizar a máquina. Se você vender para um novo proprietário que "Manual de instruções" deve ser apresentado com ele para permitir que o novo usuário para se familiarizar com as instruções de segurança e operacionais relevantes.

"Euromaster Import Export" Ltd é um representante autorizado do fabricante e proprietário da marca comercial RAIDER. A sede da empresa é c 1231 Sofia, bul "Lom estrada" 246, tel 02 934 33 33 934 10 10, www.raider.bg...; www.euromasterbg.com; e-mail: info @ euromasterbg.com.

Desde 2006, a empresa introduziu o sistema de gestão da qualidade ISO 9001: 2008 com escopo da certificação: comércio, importação, exportação e serviço de ferramentas profissionais e hobby elétrica, pneumáticos e mecânicos e hardware em geral. O certificado é emitido pela Moody International Certification Ltd, Inglaterra.

Dados técnicos

parametro	unidade	valor
Modelo	-	RD-DS06
Tensão de alimentação	V	230
Frequência nominal	Hz	50
Consumo de potência nominal	W	900
Velocidade lenta	min ⁻¹	800-1750
Diâmetro do disco	mm	225
Classe de proteção do isolamento elétrico	-	II
LED		2 linhas
Auto-sucção		Sim

ITENS EXIBIDOS:

- | | |
|-------------------------------------|--------------------|
| 1. Mangueira flexível (com chifres) | 6. Disco de velcro |
| 2. tubo principal | 7. Lixar a cabeça |
| 3. Lidar com | 8. LED - 2 linhas |
| 4. Comutador de partida | 9. Auto-sucção |
| 5. Controlador de velocidade | |

Objetivo:

Essas máquinas de retificação são projetadas para prensagem de paredes e tetos de paredes de gesso com placas de gesso ou placas de fibra de gesso. Eles são adequados para suavizar irregularidades em superfícies rebocadas. Neste trabalho, uma grande quantidade de gesso em pó é liberada, o que requer o uso de um eficiente sistema de coleta de poeira e sucção. Além de lixar em superfícies rebocadas, estas máquinas também são uma excelente ferramenta para remover revestimentos de verniz antigos de paredes e tetos.

1. INSTRUÇÕES GERAIS PARA O TRABALHO SEGURO.

Leia todas as instruções cuidadosamente. O não cumprimento das instruções abaixo pode resultar em choque elétrico, incêndio e / ou ferimentos graves. Guarde estas instruções em um local seguro.

1.1. Segurança no trabalho.

1.1.1. Mantenha seu local de trabalho limpo e bem iluminado. Acidente e iluminação inadequada podem contribuir para a ocorrência de um acidente no trabalho.

1.1.2. Não opere a máquina em ambientes potencialmente explosivos, perto de líquidos inflamáveis, gases ou poeira. Durante o trabalho, as faíscas são liberadas na máquina e podem inflamar poeira ou vapores.

1.1.3. Mantenha as crianças e as faces laterais a uma distância segura durante a operação da máquina. Se sua atenção for desviada, você poderá perder o controle da máquina.

1.2. Segurança elétrica.

1.2.1. O plugue da máquina deve ser adequado para o contato. Sob nenhuma circunstância o design do plugue será modificado. Ao trabalhar com aparelhos elétricos rasgados, não use adaptadores de plugue. O uso de plugues e tomadas originais reduz o risco de choque elétrico.

1.2.2. Evite tocar seu corpo em corpos aterrados, por exemplo canos, aquecedores, fogões e refrigeradores. Quando seu corpo está aterrado, o risco de choque elétrico é maior.

1.2.3. Proteja sua máquina contra chuva e umidade. A penetração de água na máquina aumenta o risco de choque elétrico.

1.2.4. Não use o cabo de força para propósitos para os quais não se destina, por exemplo, para transportar a máquina sem fio ou para remover o plugue da tomada. Proteja o cabo de aquecimento, lubrificação, toque em bordas afiadas ou partes móveis de outras máquinas. Cabos danificados ou torcidos aumentam o risco de choque elétrico.

1.2.5. Ao trabalhar ao ar livre, ligar a máquina somente em sistemas equipados com Fi disjuntor (interruptor de desligamento de emergência com um dispositivo de corrente residual) e fuga de corrente que desencadeou RCD deve ser superior a 30 mA, de acordo com a "Estrutura Regra 3 de instalações elétricas e linhas de energia ". Utilize apenas extensões adequadas para trabalho ao ar livre. O uso de uma extensão projetada para trabalhar ao ar livre reduz o risco de choque elétrico.

1.2.6. Se a máquina for usada em um ambiente úmido, use um disjuntor de vazamento. O uso de um disjuntor de vazamento reduz o risco de choque elétrico.

1.3. Maneira segura de trabalhar.

1.3.1. Mantenha o foco em suas ações e aja de forma cautelosa e razoável. Não use a máquina quando estiver cansado ou sob a influência de narcóticos, álcool ou drogas. Uma distração instantânea ao operar uma máquina pode resultar em lesões extremamente graves.

1.3.2. Trabalhar com roupas de proteção e sempre com óculos de segurança. Desgastando Adequado para máquina e tarefa executada equipamentos de proteção pessoal, tais como máscara de pó, sapatos hermeticamente fechados saudáveis com um capacete de proteção estável banda de rotação ou silenciadores (abafadores) reduz o risco de acidente.

1.3.3. Evite o risco de a máquina ser ligada inadvertidamente. Antes de conectar o plugue, verifique se o interruptor de partida está na posição "off" (desligado). Se, ao transportar a máquina, você segurar o dedo no disjuntor, existe o risco de um acidente no trabalho.

1.3.4. Antes de ligar a máquina, certifique-se de remover todas as ferramentas e chaves da máquina. Um ajudante esquecido em uma unidade rotativa pode causar ferimentos.

1.3.5. Evite as posições não naturais do corpo. Trabalhe em uma posição estável do corpo e a qualquer momento mantenha o equilíbrio. Isso permitirá que você controle a máquina melhor e mais segura se surgir uma situação inesperada.

1.3.6. Trabalhe com roupas apropriadas. Não trabalhe com roupas largas ou jóias. Mantenha seu cabelo, roupas e luvas a uma distância segura das unidades rotativas das máquinas. Roupas largas, ornamentos, cabelos longos podem ser capturados e arrastados por unidades rotativas.

1.3.7. Se for possível usar um sistema de aspiração externo, verifique se ele está ligado e funcionando corretamente. O uso de um sistema de aspiração reduz os riscos devido à poeira liberada.

1.4. Atitude cuidadosa com as máquinas.

1.4.1. Não sobrecarregue a máquina. Utilize apenas máquinas de acordo com o objetivo a que se destinam. Você trabalhará melhor e mais seguro ao usar a máquina certa na faixa de carga especificada pelo fabricante.

1.4.2. Não use uma máquina cujo interruptor do disjuntor esteja danificado. Uma máquina que não pode ser desligada e ligada como pretendido pelo fabricante é perigosa e precisa ser consertada.

1.4.3. Antes de alterar as configurações da máquina, substituindo ferramentas de trabalho e acessórios, e quando não estiver usando a máquina por um longo período, desconecte o plugue da fonte de alimentação. Esta medida elimina o risco de ativação inadvertida da máquina.

1.4.4. Mantenha as máquinas em locais onde elas não possam ser alcançadas por crianças. Não permita que eles sejam usados por pessoas que não estejam familiarizadas com a maneira como trabalham e que não tenham lido essas instruções. Quando nas mãos de usuários inexperientes, as máquinas podem ser extremamente perigosas.

1.4.5. Mantenha suas máquinas com cuidado. Verifique se as unidades móveis estão funcionando perfeitamente, se não feitiços que quebraram ou partes que violam ou alteram as funções da máquina danificadas. Antes de usar a máquina, verifique se as peças danificadas estão consertadas. Muitos acidentes de trabalho são causados por máquinas e aparelhos mal conservados.

1.4.6. Mantenha as ferramentas de corte sempre bem afiadas e limpas. Ferramentas de corte bem mantidas com bordas afiadas têm menos resistência e são mais fáceis de trabalhar.

1.4.7. Use as máquinas, acessórios, ferramentas, etc., de acordo com as instruções do fabricante. Também tenha em mente as condições de trabalho e operações específicas que você deve concluir. O uso de uma máquina diferente das aplicações fornecidas pelo fabricante aumenta o risco de acidentes no trabalho.

2. REGRAS DE SEGURANÇA

2.1. Use um respirador contra poeira e névoa. Ventile a área de trabalho e / ou use um coletor de pó. A exposição prolongada a altas concentrações de poeira no ar pode afetar a função do sistema respiratório.

2.2. FAÇA UMA POSIÇÃO ESTÁVEL no seu corpo. Use andaimes adequados. Não superestime suas opções.

2.3. Polimento de tinta com base no chumbo não é recomendado. As tintas à base de chumbo só devem ser removidas por um profissional.

2.4. O lixamento com a retificadora de paredes e tetos pode resultar em acúmulo de eletricidade estática na ferramenta. Para sua segurança, esta ferramenta está aterrada.

3. INSTRUÇÕES PARA O TRABALHO

PREFÁCIO

A retificadora de paredes e tetos é projetada para retificar paredes e tetos de gesso cartonado ou gesso. Sander para paredes e tetos de fornecer um elevado nível de polonês e é mais rápido do que os métodos convencionais de acabamento, tanto para construção nova e reformas. O tempo de limpeza é minimizado com o uso de um aspirador externo conectado à retificadora.

Escolhendo sandálias

A lixadeira é fornecida com uma lixa instalada na máquina. Lixadeiras abrasivas com rugosidade 120 e 240 estão disponíveis para situações que exigem um polimento mais suave.

COMO MANTER AS PAREDES E AS PAREDES

A parede e o moedor de teto devem ser segurados com as duas mãos no tubo principal.

ATENÇÃO: Mantenha as mãos no tubo principal. Não coloque a mão na área ao redor da cabeça de moagem. A cabeça de moagem gira em direções diferentes e pode segurar sua mão.

4.SELFING A CONEXÃO COM O PÓ

Alinhe a extremidade da mangueira com o adaptador, insira a extremidade e prenda-a, girando no sentido horário. Ligue o adaptador de extracção de pó com um aspirador adequado - um aspirador de pó.

Nota: Certifique-se de que o aspirador de pó é adequado para uso com ferramentas elétricas.

5. DIREÇÃO E PARADA DA MÁQUINA DE CORRER

Certifique-se de que o circuito de tensão elétrica é o mesmo mostrado na etiqueta de especificações do moedor e que a máquina está desligada pelo botão OFF. Conecte a retificadora à rede elétrica.

A máquina de moer está equipada com um interruptor. Para ligar a máquina: pressione a extremidade inferior da chave (ON). Para parar a máquina de moagem: pressione a parte superior da chave.

6. REGULADOR DE VOLUME

A velocidade é ajustada girando o controlador de velocidade. Use configurações de velocidade mais altas para remover rapidamente o material. Use velocidade mais baixa para um controle de moagem mais preciso.

7. Trabalhando com a Shelfmaschine

A retificadora de paredes e tetos possui uma cabeça de lixamento rotativa exclusiva que pode ser girada em várias direções. Isso permite que o operador polir o topo, meio e fundo de uma parede ou teto sem alterar sua posição.

7.1. Empurre o interruptor do aspirador para a posição ON.

AVISO: Use uma máscara contra poeira.

7.2. Pressione o Interruptor da Chave e do Teto para ON.

7.3. Coloque a máquina de moer na superfície de trabalho (a pressão aplicada na cabeça não deve ser maior do que o necessário).

Anexe uma folha abrasiva adequada e selecione a velocidade apropriada.

Segure a máquina com segurança e conecte-a. Espere até que a máquina atinja sua velocidade total de operação.

Mantenha a cabeça de moagem o mais paralela possível à parede.

Nota: Se você quiser evitar resultados insatisfatórios ao retificar, não segure a máquina por muito tempo.

Levante a cabeça de esmerilhamento da superfície a ser usinada antes de desligar a máquina.

Após o uso, desconecte a ferramenta da fonte de alimentação e deixe-a esfriar.

Mantenha a máquina de moer em movimento constante enquanto a cabeça de esmerilhamento estiver em contato com a superfície de trabalho. Use movimentos estáveis e rápidos. Interromper o trabalho ou o movimento instável da máquina pode causar traços e desníveis indesejados na superfície de trabalho.

NOTA: Não toque nos discos abrasivos giratórios contra saliências afiadas. O contato com objetos salientes (pregos, parafusos, caixas elétricas, etc.) pode danificar seriamente a lixa.

MUDANÇA DA IGREJA

AVISO: Desconecte a máquina da fonte de alimentação.

Coloque a lixa na cabeça de lixamento usando o sistema de fixação de velcro.

Alinhe a lixa e pressione-a com firmeza. Quando necessário, retire a lixa e substitua-a por uma nova.

9. ARMAZENAMENTO E TRANSPORTE

Quando não estiver usando a ferramenta elétrica, mantenha-a em local seco e bem ventilado, não acessível às crianças, em um armário alto ou em um lugar fechado.

Guarde a ferramenta elétrica, instruções de uso e partes dos acessórios, juntos na embalagem original, se possível. Desta forma, você tem todas as informações e peças disponíveis a qualquer momento.

Mantenha sempre a ferramenta no punho.

Proteja a ferramenta elétrica contra vibrações e impactos, especialmente ao transportar em veículos.

Limpeza e manutenção

Mantenha as aberturas de ventilação e o compartimento do motor o mais longe possível, livres de poeira e sujeira. Limpe a máquina com um pano limpo ou remova a poeira e a sujeira com ar comprimido a baixa pressão (máx. 3 bar). Limpe a máquina imediatamente após cada uso. Não use detergentes ou solventes, pois eles podem afetar as partes plásticas da retificadora. Evite a entrada de água na máquina.

Verifique as ferramentas elétricas e peças dos acessórios quanto ao desgaste e danos antes e depois de cada operação. Substitua as peças expostas ou danificadas, se necessário.

Substitua o cabo de força

Se o cabo de alimentação estiver danificado, ele deve ser substituído por um centro de serviço autorizado para evitar riscos.

DESVANTAGENS E MANEIRAS DE REMOVÊ

Problema	Causa possível	Permissão
A máquina não inicia:	1.1 O poder é interrompido 1.2 O cabo de alimentação ou o plugue está com defeito 1.3 Outro defeito elétrico da ferramenta elétrica	1. Verifique a fonte de alimentação conectando outra ferramenta elétrica 2. Pessoa qualificada para verificar a ferramenta 3. Pessoa qualificada para verificar a ferramenta
A ferramenta elétrica não funciona com potência total	2.1 O cabo de extensão é muito longo e / ou a seção transversal é muito pequena 2.2 A tensão de alimentação (por exemplo, gerador) é muito baixa	1. Use um cabo de extensão com permissão comprimento e / ou secção transversal adequada 2. Conecte a ferramenta elétrica a uma fonte de alimentação adequada
Resultados ruins de trabalho	3.1 Consumíveis exportados 3.2 Cabeça de moagem gasta	1. Substitua-o 2. Para substituição
Formação de poeira significativa	4.1 Borda Desgastada do Disco 4.2 A poeira não está ligada / ligada	1. Substituir 2. Conecte / conecte o aspirador de pó

10. PROTEÇÃO AMBIENTAL.

A fim de proteger o meio ambiente, as máquinas, acessórios e embalagens devem ser submetidos a tratamento adequado para a reutilização das matérias-primas nele contidas. Para aliviar a reciclagem, peças feitas de materiais artificiais são devidamente rotuladas. Não jogue fora as máquinas no lixo doméstico! Nos termos da Diretiva 2012/19 / CE relativa ao equipamento elétrico e eletrônico em fim de vida útil e à validação, e como lei nacional, as máquinas que já não podem ser utilizadas devem ser recolhidas separadamente e submetidas a um tratamento adequado.

recuperar as valiosas matérias-primas secundárias nele contidas.



EXPLODED VIEW

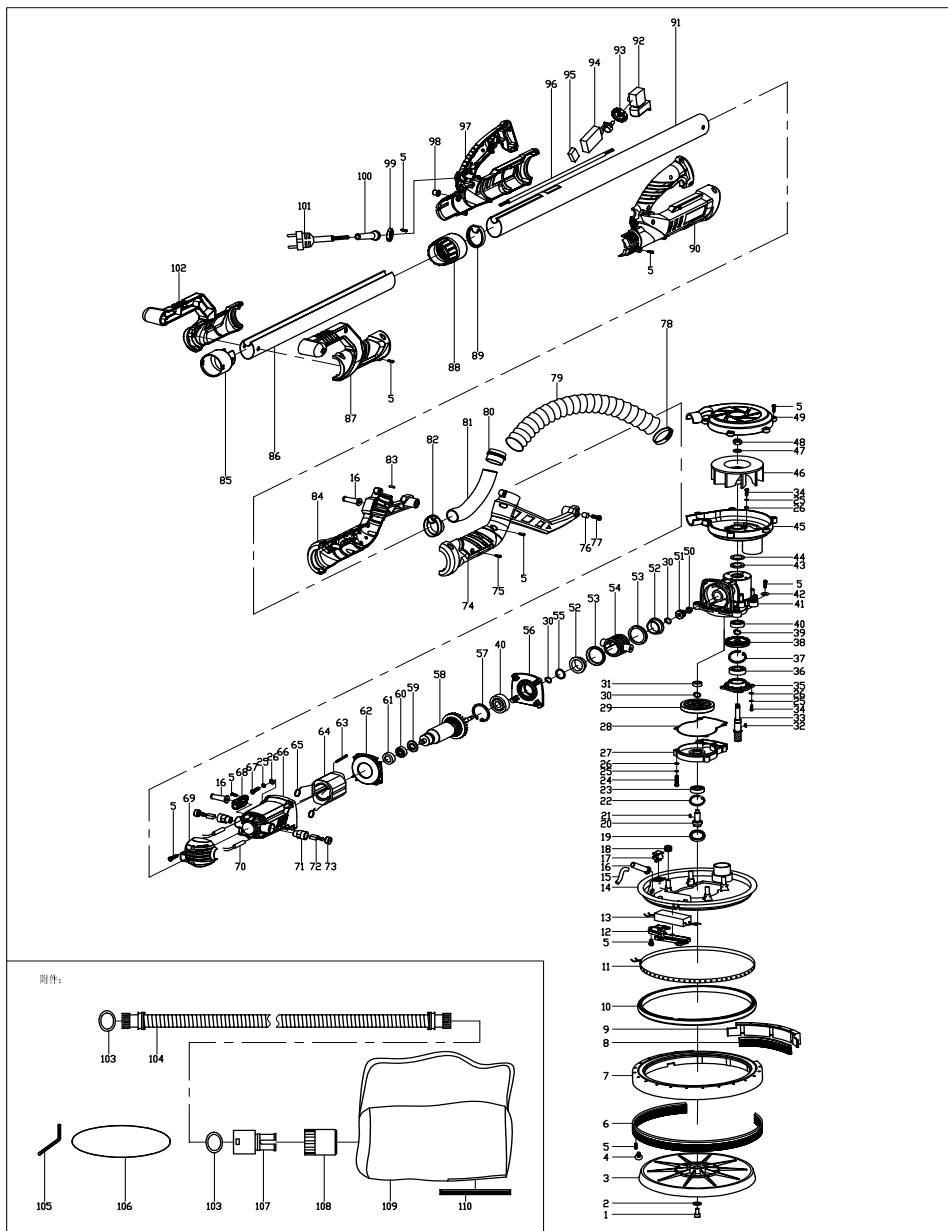

SPARE PARTS LIST OF DRYWALL SANDER RD-DS06

1 Hex socket screws M6X16	37 Hole circlip 28	74 Right front handle
2 Washer 6	38 Big bevel gear	75 Tapping screw ST4X30
3 Polishing pad	39 Shaft circlip 12	76 Steel bushing $\Phi 6X\Phi 8X8$
4 Tapping screw ST4X12	40 Bearing 6000-2RS	77 Socket head cap screw M6X16
5 Slotted tapping screw	41 Gear box	78 Clamp 25-38
6 Brush	42 Washer $\Phi 4.2X\Phi 12X1$	79 Suction hose
7 Hood	43 Felt pad $\Phi 10X\Phi 23X3$	80 Hose connection
8 Brush segment	44 Washer $\Phi 10.2X\Phi 23X1$	81 Wired hose $\Phi 28$
9 Inner cover edge	45 Down fan blade room	82 Bushing block
10 LED cover	46 Fan blade	83 Cylindrical pin
11 LED light driver	47 Washer 8	84 Left front handle
12 light driver cover	48 Lock nut M8	85 Connector
13 LED light driver	49 Upper fan blade house	86 Extension alloy pipe
14 Sanding pad cover	50 Lock nut M6	87 Right rear handle
15 LED light cable	51 Small bevel gear	88 Tighten connector
16 Cable sleeve	52 Plastic sleeve	89 Seal ring
17 LED light switch	53 Damping ring	90 Right main handle
18 Spring	54 Pivot bush unit	91 Main alloy pipe
19 Skeleton seal	55 Felt pad	92 Switch
20 Output shaft	56 Middle cover	93 Speed button
21 Flat key 3X3X8	57 Hole circlip 26	94 Speed controller
22 Hole circlip 22	58 Rotor	95 Capacitor 2X0.33 μ F
23 Bearing 6900-2RS	59 Dust ring	96 Inner main cable
24 Cross recessed pan head screw M4X20	60 Bearing 607-2RS	97 Left main handle
25 Spring washer 4	61 Bearing sleeve	98 Limit button
26 Washer 4	62 Anti-wind ring	99 Cable pressing plate
27 Big front cover	63 Slotted tapping screw	100 Cable sleeve
28 Paper pad	64 Stator	101 Main cable
29 Gear	65 Sound tension spring	102 Left rear handle
30 Shaft circlip 10	66 Cover	103 Foam pad $\Phi 35X\Phi 45X2$
31 Bearing 606-2Z	67 Cross recessed pan head screw M4X25	104 Hose assemblies
32 Semicircular key 3X10	68 Plastic pressure block	105 Hex wrench
33 Gear shaft	69 Rear motor cover	106 Sanding paper
34 Cross recessed pan head screw M4X12	70 Inductor	107 Connector 2
35 Small front cover	71 Carbon brush holder	108 Connector 3
36 Bearing 6001-2RS	72 Carbon brush 6X9X12	109 Dust bag
	73 Brush holder cover	110 Pocket folder



DECLARATION OF CONFORMITY

Drywall Sander RAIDER RD-DS06

(BG) Декларираме на собствена отговорност, че този продукт е в съответствие със следните стандарти и разпоредби:

(GB) We declare under our sole responsibility that this product is in conformity and accordance with the following standards and regulations:

(D) Der Hersteller erklärt eigenverantwortlich, dass dieses Produkt den folgenden Standards und Vorschriften entspricht:

(NL) Wij verklaren onder onze volledige verantwoordelijkheid dat dit product voldoet aan, en in overeenstemming is met, de volgende standaarden en reguleringen:

(F) Nous déclarons sous notre seule responsabilité que ce produit est conforme aux standards et directives suivants:

(E) Declaramos bajo nuestra exclusiva responsabilidad que este producto cumple con las siguientes normas y estándares de funcionamiento:

(P) Declaramos por nossa total responsabilidade que este produto está em conformidade e cumpre as normas e regulamentações que se seguem:

(I) Dichiariamo, sotto la nostra responsabilità, che questo prodotto è conforme alle normative e ai regolamenti seguenti:

(S) Vi garanterar på eget ansvar att denna produkt uppfyller och följer följande standarder och bestämmelser:

(FIN) Vakuutamme yksinomaan omalla vastuullamme, että tämä tuote täyttää seuraavat standardit ja säädökset:

(N) Vi erklærer under vårt eget ansvar at dette produktet er i samsvar med følgende standarder og regler:

(DK) Vi erklærer under eget ansvar, at dette produkt er i overensstemmelse med følgende standarder og bestemmelser:

(H) Felelősségünk teljes tudatában kijelentjük, hogy ez a termék teljes mértékben megfelel az alábbi szabványoknak és előírásoknak:

(CZ) Na naši vlastní zodpovednost prohlašujeme, že je tento výrobek v souladu s následujícími standardy a normami:

(SK) Vyhlasujeme na našu výhradnú zodpovednosť, že tento výrobok je v zhode a súlade s nasledujúcimi

normami a predpismi: (SLO) S polno odgovornostjo izjavljamo, da je ta izdelek v skladu in da odgovarja naslednjim standardom ter predpisom:

(PL) Deklarujemy na własną odpowiedzialność, że ten produkt spełnia wymogi zawarte w następujących normach i przepisach:

(LT) Prisiimdami visa atsakomybe deklaruojame, kad šis gaminyis atitinka žemiau paminetus standartus arba nuostatus:

(LV) Apgalvojam ar visu atbildību, ka šis produkts ir saskaņā ar atbilstošajiem standartiem un nolikumiem:

(EST) Deklareerime meie ainuvastutusel, et see toode on vastavuses ja kooskõlas järgmiste standardite ja määrustega:

(RO) Declaram prin aceasta cu răspunderea deplină că produsul acesta este în conformitate cu următoarele standarde sau directive:

(HR) Izjavljujemo pod vlastitom odgovornošću da je strojem ukladan sa slijedesim standardima ili standardiziranim dokumentima i u skladu sa odredbama:

(RUS) Под свою ответственность заявляем, что данное изделие соответствует следующим стандартам и нормам:

(UA) На свою власну відповідальність заявляємо, що дане обладнання відповідає наступним стандартам і нормативам:

(GR) Δηλώνουμε υπεύθυνα ότι το προϊόν αυτό συμμορφώνει και τηρεί τους παρακάτω κανονισμούς και πρότυπα:

(MK) Ние под наша лична одговорност дека овој производ е во согласност со следните стандарди и регулативи:

(FR) Déclarer sous sa seule responsabilité que ce produit est conforme aux normes et règlements suivants:

(IT) Dichiaro sotto la propria esclusiva responsabilità che questo prodotto è conforme alle seguenti norme e direttive:

(ES) Declara por la presente que este producto cumple con las siguientes normas y reglamentos:

(PT) Declara sob sua inteira responsabilidade que este produto está em conformidade com as seguintes normas e regulamentos:

EN 60745-1:2006

EN 60745-2-3: 2011+A2:2013+A11:2014+A12:2014 +A13:2015

EN IEC 55014-1:2021

EN IEC 55014-2:2021

EN IEC 61000-3-2:2019+A1:2021

EN 61000-3-3:2013+A1:2019+A2:2021

2006/42/EC, 2014/30/EU, 2014/35/EU

Place&Date of Issue:

Sofia, Bulgaria

May 15, 2023



Brand Manager:

Krasimir Petkov

**ЕО ДЕКЛАРАЦИЯ ЗА СЪОТВЕТСТВИЕ**

Евромастер Импорт Експорт ООД
Адрес: София 1231, България, "Ломско шосе" 246.

Продукт: Шлайфмашина за стени и тавани
Запазена марка: RAIDER
Модел: RD-DS06

е проектиран и произведен в съответствие със следните директиви:

2006/42/ЕО на Европейския парламент и на Съвета от 17 май 2006 година относно машините;

2014/30/ЕС на европейския парламент и на съвета от 26 февруари 2014 година за хармонизиране на законодателствата на държавите членки относно електромагнитната съвместимост

2014/35/ЕС на Европейския Парламент и на Съвета от 26 февруари 2014 година за хармонизиране на законодателствата на държавите членки за предоставяне на пазара на електрически съоръжения, предназначени за използване в определени граници на напрежението

и отговаря на изискванията на следните стандарти:

EN 60745-1:2006
EN 60745-2-3: 2011+A2:2013+A11:2014+A12:2014 +A13:2015
EN IEC 55014-1:2021
EN IEC 55014-2:2021
EN IEC 61000-3-2:2019+A1:2021
EN 61000-3-3:2013+A1:2019+A2:2021

„ЕВРОМАСТЕР
ИМПОРТ - ЕКСПОРТ“
ООД

Място и дата на издаване:
София, България
15 Май 2023 г.

Бранд мениджър:
Красимир Петков



EC DECLARATION OF CONFORMITY

Euromaster Import Export Ltd.

Address: Sofia 1231, Bulgaria, 246 Lomsko shausse Blvd.

Product: Drywall Sander

Trademark: RAIDER

Model: RD-DS06

is designed and manufactured in conformity with following Directives:

2006/42/EC of the European Parliament and the Council dated 17-th May 2006 on machinery;

2014/30/EU of the european parliament and of the council of 26 February 2014 on the harmonisation of the laws of the Member States relating to electromagnetic compatibility

2014/35/EU of the European Parliament and of the Council of 26 February 2014 on the harmonization of the laws of the Member States relating to the making available on the market of electrical equipment designed for use within certain voltage limits and fulfils requirements of the following standards:

EN 60745-1:2006

EN 60745-2-3: 2011+A2:2013+A11:2014+A12:2014 +A13:2015

EN IEC 55014-1:2021

EN IEC 55014-2:2021

EN IEC 61000-3-2:2019+A1:2021

EN 61000-3-3:2013+A1:2019+A2:2021



Place&Date of Issue:

Sofia, Bulgaria

May 15, 2023

Brand Manager:

Krasimir Petkov
Krasimir Petkov

**ES – IZJAVA O SKLADNOSTI**

Proizvajalca: Jiaxing Huineng Tools Co.,Ltd.

Address: Room 391, No A9, Yatai Industrial Zone, Daqiao Town Jiaxing Zhejiang, China.

Zastopnik proizvajalca Euromaster Import Export Ltd.

Sofia 1231, Bolgarija, 246 Lomsko shausse Blvd.

Izjavlja, da izdelek: **Brusilnik za Stene**

Blagovna znamka: **RAIDER**

Poimenovanje tipa: **RD-DS06**

je zasnovan in izdelan v skladu z naslednjimi direktivami:

2006/42/ES Evropskega parlamenta in Sveta z dne 17. Maj 2006 strojev;

2014/30/ES Evropskega parlamenta in Sveta z dne 26. februarja 2014 o usklajevanju zakonodaje držav članic v zvezi z elektromagnetno združljivostjo

2014/35/ES Evropskega parlamenta in Sveta z dne 26. februarja 2014 o usklajevanju zakonodaje držav članic, da zagotovijo trg električno opremo, konstruirano za uporabo znotraj

določenih napetostnih mej

in če izpolnjuje zahteve naslednjih standardov:

EN 60745-1:2006

EN 60745-2-3: 2011+A2:2013+A11:2014+A12:2014 +A13:2015

EN IEC 55014-1:2021

EN IEC 55014-2:2021

EN IEC 61000-3-2:2019+A1:2021

EN 61000-3-3:2013+A1:2019+A2:2021

Tehnično dokumentacijo v EU se zagotavlja s strani:
EUROMASTER Import- Export Ltd.

Kraj in datum izdaje:

Sofija, Bolgarija

May 15, 2023



Produktni vodja:

Krasimir Petkov



DECLARAȚIE DE CONFORMITATE

Euromaster Import Export Ltd.

Adresa: Sofia 1231, Bulgaria, 246 Lomsko shausse Blvd.

Produs: Masina pentru slefuirea peretilor si a plafoanelor

Trademark: RAIDER

Model: RD-DS06

este proiectat și fabricat în conformitate cu următoarele Directivelor:

Directiva 2006/42/CE a Parlamentului European și a Consiliului din 17 mai 2006 privind echipamentele tehnice;

Directiva 2014/30/UE a parlamentului european și a consiliului din 26 februarie 2014 privind armonizarea legislațiilor statelor membre cu privire la compatibilitatea electromagnetice

Directiva 2014/35/UE a parlamentului european și a consiliului din 26 februarie 2014 privind armonizarea legislației statelor membre referitoare la punerea la dispoziție pe piață a echipamentelor electrice destinate utilizării în cadrul unor anumite limite de tensiune

este în conformitate cu următoarele standarde:

EN 60745-1:2006

EN 60745-2-3: 2011+A2:2013+A11:2014+A12:2014 +A13:2015

EN IEC 55014-1:2021

EN IEC 55014-2:2021

EN IEC 61000-3-2:2019+A1:2021

EN 61000-3-3:2013+A1:2019+A2:2021

Locul și Data apariției:
Sofia, Bulgaria
May 15, 2023



Brand Manager:

Krasimir Petkov

ГАРАНЦИОННА КАРТА

МОДЕЛ

СЕРИЕН №

СРОК

(за подробности виж гаранционните условия)

№, дата на фактура / касов бон.....

ДАНИИ ЗА КУПУВАЧА

ИМЕ/ФИРМА

(попълва се от служителя)

АДРЕС.....

(попълва се от служителя)

ПОДПИС НА КУПУВАЧА.....

*(запознат съм с гаранционните условия и правилата за експлоатация, изделието е в техническа изправност и окомплектовка)***ДАНИИ ЗА ПРОДАВАЧА**

ИМЕ/ФИРМА

(попълва се от служителя)

АДРЕС

(попълва се от служителя)

ДАТА/ПЕЧАТ

СЕРВИЗЕН ПРОТОКОЛ

Приеман протокол	Дата на приемане	Описание на дефекта	Дата на предаване	Подпис

ГАРАНЦИОННИ УСЛОВИЯ ЗА МАШИНИ

Машините и аксесоарите „RAIDER“ са конструирани и произведени съгласно действащите в Република България нормативни документи и стандарти за съответствие с всички изисквания за безопасност.

СЪДЪРЖАНИЕ И ОБХВАТ НА ТЪРГОВСКАТА ГАРАНЦИЯ:

Търговската гаранция, която “Евромастер Импорт-Експорт” ООД дава за територията на Република България е както следва:

- 36 месеца за всички електроинструменти и бензинови машини от сериите: Raider Industrial, Raider Pro;
 - 36 месеца за физически лица за електроинструменти от сериите: Raider Power Tools, Raider Garden Tools;
 - 12 месеца за юридически лица за електроинструменти от сериите: Raider Power Tools, Raider Garden Tools;
 - 24 месеца за физически лица за инструменти от серията Raider Pneumatic;
 - 12 месеца за юридически лица за инструменти от серията Raider Pneumatic;
 - 24 месеца за физически лица за всички бензинови машини от сериите: Raider Power Tools и Raider Garden tools
 - 12 месеца за юридически лица за всички бензинови машини от сериите: Raider Power Tools и Raider Garden tools
 - 24 месеца за физически лица за всички крикове, ръчни машини, газови и дизелови калорифери от серията Raider Power Tools;
 - 12 месеца за юридически лица за всички крикове, ръчни машини, газови и дизелови калорифери от серията Raider Power Tools
- Търговската гаранция е валидна при предоставяне на гаранционна карта попълнена правилно в момента на закупуване на машината и фискален касов бон или фактура. Гаранционната карта трябва да съдържа модел, сериен номер, име подпис и печат на търговеца продал машината, подпис от страна на клиента, че е запознат с гаранционните условия и датата на покупката. Непопълнени или подправени гаранционни карти са невалидни. Машините трябва да се използват само по предназначение и в съответствие с инструкцията за употреба. За да се гарантира безопасната работа е необходимо клиента да се запознае добре с инструкциите за употреба на машината, правилата за безопасност при работа с нея и конкретното и предназначение.
- Машината изисква периодично почистване и подходяща поддръжка.

ГАРАНЦИЯТА НЕ ПОКРИВА:

- износване на цветното покритие на машината;
- части и консумативи, които подлежат на износване, причинено от ползването като например: грес и масло, четки, водачи, опорни ролки, тампони, гумени маншони, задвижващи ремъци, спиралки, гъвкав вал с жило, лагери, семеринги, бутало с ударник на такери и др.;
- допълнителни аксесоари и консумативи като: ръкохватки, струйник, кутии, свредла, дискове за рязане, секачи ножове, вериги, шукурки, ограничителни, полир-шайби, патронници (захвати и държачи на режещия инструмент), макарата за корда и самата корда за косачки и др.;
- ръчен стартерен механизъм и запалителна свещ;
- настройка на режима на работа;
- стопяеми електрически предпазители и крушки;
- механични повреди на корпуса и всички външни елементи на izdelieto, включително декоративни;
- предпазители за очи, предпазители за режещи инструменти, гумирани плочи, закопчалки, линеали и др.;
- захранващ кабел и щепсел;
- цялостните повреди на инструментите, причинени от природ-

ни бедствия, като пожари, наводнения, земетресения и др.;

ОТПАДАНЕ НА ГАРАНЦИЯТА:

Фирма “Евромастер И/Е” ООД не е отговорна за повреди причинени от трети лица, като „Електроснабдителни дружества”, повреди от външен характер, като токови удари, нестандартни захранващи напрежения и има правото да откаже гаранционното обслужване при:

- несъответстващ (или непопълнен) сериен номер на izdelieto с този попълнен на гаранционната карта;
- залепен или липсващ индентификационен етикет на машината;
- повреди възникнали при транспорт, неправилно съхранение и монтаж на машината;
- направен опит за неотризирана сервизна намеса в неупълномощена сервизна база;
- повреди, които са причинени в следствие на неправилна употреба (неспазване инструкцията за експлоатация) на машината от страна на клиента или трети лица;
- повреди причинени в резултат на използването на машината в друга среда освен препоръчаната от производителя (влажност, температура, вентилация, напрежение, запрашеност и др.);
- повреди, причинени от попадане на външни тела в машината;
- повреди, причинени в следствие на небрежно боравене с машината;
- повреди причинени от работа без въздушен филтър или силно замърсен такъв;
- при неправилно съотношение на бензин/двухтактово масло, водещо до блокиране на двигателя
- повреда в следствие неправилно поставен или незаточен режещ инструмент;
- повреда на редукторната кутия (предавката), причинена от недостатъчно добро смазване (с грес) на същата или механичен удар по задвижващата ос.
- повреда на ротор или статор, изразяваща се в слепване между тях, следствие на стопяване на изолациите, причинено от продължително претоварване;
- повреда на ротор или статор причинена от претоварване или нарушена вентилация, изразяваща се в промяна на цвета на колектора или намотките;
- натрупан нагар или запушен ауспух – резултат от предозиране на количеството масло в двухтактовата смес.
- липса на масло за режещата верига или незаточена (изхабена) верига;
- запущена горивна система;
- липсват защитни дискове, опорни плотове или други компоненти които са част от конструкцията на инструмента и са предназначени за осигуряването на безопасната му и правилна експлоатация;
- захранващият кабел на инструмента е удължаван или подменен от клиента;
- повредата е причинена от претоварване или липса на вентилация, недостатъчно или неправилно смазване на движещите се компоненти на izdelieto;
- износване или блокирани лагери поради претоварване, продължителна работа или прах;
- разбито лагерно гнездо от блокиран лагер или разбита втулка;
- разбито шпонково или резбово съединение;
- повреда в ел.ключ или електронно управление причинена от прах или счупване;
- повредена редукторна кутия (глава) причинено от застопоряваща механизъм;
- поява на необичайна хлабина между бутало и цилиндър в резултат на претоварване, продължителна работа или прах;
- затягане между бутало и цилиндър в резултат на претоварване, продължителна работа или прах;

- повредено центробежно колело и спирачка (променен цвят)
 - дължи се на работа с блокирана спирачка;
- слуквания по корпуса, причинени от неправилен монтаж на свързващи тръби, фитинги и подобни;
- липса на компоненти които са част от конструкцията на инструмента и са предназначени за осигуряването на безопасната му и правилна експлоатация;
- на всички водни помпи (без потопяемите) и хидрофори трябва да бъде монтиран възвратен клапан на входящия отвор. При хидрофорите периодично се проверява налягането на металния контейнер(налягането трябва да бъде в границите 1.5 – 2 bar).

ВНИМАНИЕ! Хидрофорите Raider с механичен пресостат не изключват автоматично при липса на вода!

- повреда причинена от работа „на сухо“ без вода, която се изразява в деформация на уплътненията и компонентите на помпената част.
- повреди причинени от замръзване и прекомерно прегряване; Сроктът за отремонтране на приети в сервиза машини е в рамките на един месец.

Сервизите не носят отговорност за машини, не потърсени от собствениците им един месец след законния срок за ремонт!

Търговската гаранция за батерии и зарядни устройства, която "Евромастер Импорт-Експорт" ООД дава за територията на Република България, е както следва:

- 18 месеца за батерията и зарядното устройство от сериите: Raider Industrial, Raider Pro;
- 12 месеца за батерията и зарядното устройство от сериите: Raider Power Tools, Raider Garden Tools;

Гаранционният срок започва да тече от датата на закупуване. Гаранцията покрива всички дефекти, възникнали при правилно ползване на батерията и зарядното устройство, съобразно инструкцията за употреба. "Евромастер Импорт-Експорт" ООД осигурява гаранция, приложима при изброените по-долу условия, чрез безплатно отстраняване на дефекти на продукта, за които в рамките на гаранционния срок може да се докаже, че се дължат на дефекти в материала или при производството. Търговската гаранция е валидна при предоставяне на гаранционната карта на машината, попълнена правилно в момента на закупуване на продукта и фискален касов бон или фактура. Гаранционната карта трябва да съдържа модел и сериен номер на акумулаторната машина, окомплектована с батерия и зарядно устройство, име, подпис и печат на търговеца/продавача комплекта акумулаторен електроинструмент, подпис от страна на клиента, че е запознат с гаранционните условия и датата на покупката.

Гаранцията не покрива:

- износване на цветното покритие на батерията и зарядното устройство;
- повреди възникнали при транспорт, механични повреди /на корпуса и всички външни елементи на батерията и зарядното, включително декоративни/, при други външни въздействия и природни бедствия като пожари, наводнения, земетресения;
- дефекти от амортизация, нормално износване и изхабяване; Гаранцията за батерията и зарядното устройство отпада в случаите на:
 - несъответстващ (или непълнен) сериен номер на комплекта акумулаторен електроинструмент с този попълнен на гаранционната карта;
 - нарушаване на целостта, изтриване или липса на етикета на

производителя върху батерията и зарядното устройство;

- всички случаи на повреди, причинени от неправилна употреба (неспазване инструкцията за експлоатация), изпускане, удар, заливане с течности, небрежно боравене, и в случаи, че всички клетки в батерията са изтощени под критичния минимум;
 - зареждане с неоригинални зарядни устройства, захранващият кабел на зарядното устройство е удължаван или подменян от клиента, или други външни въздействия в противоречие с изискванията на производителя;
 - когато е правен опит за ремонт, монтаж, демонтаж, модификация от потребителя или промени от неупълномощени лица или фирми;
 - при използване на батерията и зарядното устройство не по предназначение;
 - повреди причинени в резултат на използването и съхранението на батерията и/или зарядното в друга среда освен препоръчаната от производителя (влажност, температура, вентилация, напрежение, запращаност и др.);
 - при токови удари, гръмотевички, наводнения, пожари, други външни въздействия;
 - при работа с нестандартна захранваща мрежа и с други неподходящи или нестандартни устройства;
- Сроктът за отремонтране на приети в сервиза батерии и зарядни устройства е в рамките на срока за ремонт- един месец, след който сервизите не носят отговорност в случаи, че не са потърсени.

Законовата гаранция е съгласно изискванията на ЗЗП и Закон за предоставяне на цифрово съдържание и цифрови услуги и за продажба на стоки. При несъответствие на стоките потребителят има правни средства за защита срещу продавача, които не са свързани с разходи за него, като търговската гаранция не засяга тези средства за защита на потребителя; Независимо от търговската гаранция продавачът отговаря за липсата на съответствие на потребителската стока с договора за продажба съгласно гаранцията по чл. 33 – 38 (Закон за предоставяне на цифрово съдържание и цифрови услуги и за продажба на стоки).

Чл. 33. (1) Когато стоките не отговарят на индивидуалните изисквания за съответствие с договора, на обективните изисквания за съответствие и на изискванията за монтиране или инсталиране на стоките, потребителят има право:

1. да предяви рекламация, като поиска от продавача да приведе стоката в съответствие;
 2. да получи пропорционално намаляване на цената;
 3. да развали договора.
- (2) В случаите по ал. 1, т. 1 потребителят може да избере между ремонт или замяна на стоката, освен ако това се окаже невъзможно или би довело до непропорционално големи разходи за продавача, като се вземат предвид всички обстоятелства към конкретния случай, включително:
1. стойността, която би имала стоката, ако нямаше липса на съответствие;
 2. значимостта на несъответствието, и
 3. възможността да бъде предоставено другото средство за защита на потребителя без значително неудобство за потребителя.
- (3) Продавачът може да откаже да приведе стоката в съответствие, ако ремонтът и замяната са невъзможни или ако биха довели до непропорционално големи разходи за него, като се вземат предвид всички обстоятелства, включително тези по ал. 2, т. 1 и 2.

(4) Потребителят има право на пропорционално намаляване на цената или да развали договора за продажба в следните случаи:

1. продавачът не е извършил ремонт или замяна на стоката съгласно чл. 34, ал. 1 и 2 или, когато е приложимо, не е извършил ремонт или замяна съгласно чл. 34, ал. 3 и ал. 4 или продавачът е отказал да приведе стоката в съответствие съгласно ал. 3;

2. появи се несъответствие въпреки предприетите от продавача действия за привеждане на стоката в съответствие; при несъответствие на стоки с дълготрайна употреба и на стоки, съдържащи цифрови елементи, продавачът има право да направи втори опит за привеждане на стоката в съответствие в рамките на срока на гаранцията по чл. 31;

3. несъответствието е толкова сериозно, че оправдава незабавно намаляване на цената или разваляне на договора за продажба, или

4. продавачът е заявил или от обстоятелствата е ясно, че продавачът няма да приведе стоката в съответствие в разумен срок или без значително неудобство за потребителя.

(5) Потребителят няма право да развали договора, ако несъответствието е незначително. Тежестта на доказване за това дали несъответствието е незначително се носи от продавача.

(6) Потребителят има право да откаже плащането на оставаща част от цената или на част от цената, докато продавачът не изпълни своите задължения за привеждане на стоката в съответствие.

Чл. 34. (1) Ремонтът или замяната на стоките се извършва безплатно в рамките на разумен срок, считано от уведомяването на продавача от потребителя за несъответствието и без значително неудобство за потребителя, като се вземат предвид естеството на стоките и целта, за която са били необходими на потребителя.

(2) За стоки, различни от стоките, съдържащи цифрови елементи, ремонтът или замяната на стоките се извършва безплатно в рамките на един месец, считано от уведомяването на продавача от потребителя за несъответствието и без значително неудобство за потребителя, като се вземат предвид естеството на стоките и целта, за която са били необходими на потребителя.

(3) Когато несъответствието се отстранява чрез ремонт или замяна на стоките, потребителят предоставя стоките на разположение на продавача. При замяна на стоките продавачът взема заменените стоки обратно от потребителя за своя сметка.

(4) Когато извършването на ремонт изисква демонтирането на стоките, които са били инсталирани съобразно тяхното естество и цел, преди да се появи несъответствието, или когато тези стоки трябва да бъдат заменени, задължението на продавача да ремонтира или да замени стоките включва демонтирането на стоките, които не съответстват, и инсталирането на заместващите стоки или на ремонтните стоки, или поемане на разходите за демонтиране и инсталиране на стоките.

(5) Потребителят не дължи заплащане за обичайната употреба на заменените стоки за времето преди тяхната замяна.

Чл. 35. Намаляването на цената е пропорционално на разликата между стойността на получените от потребителя стоки и стойността, която биха имали стоките, ако нямаше липса на съответствие.

Чл. 36. (1) Потребителят упражнява правото си да развали договора чрез заявление до продавача, с което го уведомява за решението си да развали договора за продажба.

(2) Когато несъответствието се отнася само за някои от стоките, доставени съгласно договора за продажба, и е налице основание за разваляне на договора съгласно чл. 33, потребителят има право да развали договора за продажба само по отношение на тези стоки, които не съответстват, както и по

отношение на всички други стоки, които е придобил заедно със стоките, които не съответстват, ако не може разумно да се очаква, че потребителят ще се съгласи да запази само стоките, които съответстват.

(3) Когато потребителят развали договора за продажба изцяло или частично само по отношение на някои от доставените съгласно договора за продажба стоки, потребителят връща тези стоки на продавача без неоправдано забавяне и не по-късно от 14 дни, считано от датата, на която потребителят е уведомил продавача за решението си да развали договора за продажба. Крайният срок се смята за спазен, ако потребителят е върнал или изпратил стоките обратно на продавача преди изтичането на 14-дневния срок. Всички разходи за връщане на стоките, в т.ч. експедиране на стоките, са за сметка на продавача.

(4) Продавачът възстановява на потребителя заплатената цена за стоките след тяхното получаване или при представяне на доказателство от потребителя за тяхното изпращане на продавача. Продавачът е длъжен да възстанови получените суми, като използва същото платежно средство, използвано от потребителя при първоначалната трансакция, освен ако потребителят е изразил изричното си съгласие за използване на друго платежно средство и при условие че това не е свързано с разходи за потребителя.

Чл. 37. (1) Потребителят може да упражни правата си по този раздел, както следва:

1. за стоки, различни от стоки, съдържащи цифрови елементи, в срок до две години, считано от доставянето на стоката;

2. за стоки, съдържащи цифрови елементи, когато договорът за продажба предвижда еднократно предоставяне на цифрово съдържание или цифрова услуга, независимо от това дали несъответствието се дължи на физическите или цифровите елементи на стоката, в срок до две години, считано от доставянето на стоката и предоставянето на цифровото съдържание или цифровата услуга или в рамките на периода от време, посочен в чл. 31, ал. 1 и 2, без да се възпрепятства прилагането на чл. 28, ал. 3, т. 1;

3. за стоки, съдържащи цифрови елементи, когато договорът за продажба предвижда непрекъснато предоставяне на цифрово съдържание или цифрова услуга за определен период от време, независимо от това дали несъответствието се дължи на физическите или цифровите елементи на стоката, в срок до две години, считано от доставянето на стоката и от започването на непрекъснато предоставяне на цифровото съдържание или цифровата услуга;

4. за стоки, съдържащи цифрови елементи, когато договорът за продажба предвижда непрекъснато предоставяне на цифрово съдържание или цифрова услуга за период, по-дълъг от две години, и несъответствието се дължи на цифровите елементи на стоката, потребителят може да упражни правата си по този раздел в рамките на срока на действие на договора.

(2) Срокът по ал. 1 спира да тече през времето, необходимо за извършване на ремонт или замяна на стоката.

(3) Упражняването на правото на потребителя по ал. 1 не е обвързано с други срокове за предявяване на иск, различни от тези по ал. 1.

Чл. 38. Продавачът, който отговаря за несъответствие на стоките, дължащо се на действие или бездействие, включително на пропуск да се предоставят актуализации на стоки, съдържащи цифрови елементи, от страна на лице на предходен етап от веригата от търговски сделки, има право на иск за обезщетение за претърпени вреди срещу лицето или лицата, които са причинили несъответствието.

RAIDER®

SC EUROMASTER SRL
STR. DRUMUL GARII OTOPENI NR 6, OTOPENI, ILFOV
TEL/FAX: 021.351.01.06

CERTIFICAT DE GARANTIE

Nr. _____ din _____



Denumirea produsului _____

Seria de fabricatie a produsului _____

Caracteristici tehnice _____

Garanție comercială: PRODUS DE UZ GOSPODĂRESC: Termen de garanție: 24 luni de la data vânzării către persoanele fizice și 12 luni pentru persoanele juridice (pentru toată gama RAIDER). MARCA RAIDER PRO: Termen de garanție: 24 luni de la data vânzării către persoanele fizice și 12 luni pentru persoanele juridice

*Garanția pentru acumulatori și baterii este de 6 luni din momentul achiziționării.

Durata medie de utilizare: 36 luni

Vandut prin societatea _____ din localitatea _____

_____ str. _____ nr. _____ cu _____

factura /bonul nr. _____ din data _____

Cumparator _____

Data cumpararii produsului _____

 **euromaster**

www.euromasterbg.com

Garantia presupune repararea gratuita a defectelor datorate producatorului, in cadrul termenului de garantie

1. Vanzatorul care comercializeaza produsul are obligatia sa faca demonstratia de functionare a produsului si sa explice consumatorului modul de utilizare al acestuia, in cazul in care consumatorul solicita acest lucru.
2. Produsul defect va fi receptionat de catre unitatea de service de care apartine, aceasta efectuand diagnosticarea defectului.
3. Unitatea service are obligatia de a efectua diagnosticarea, expertizarea si depanarea, in perioada de garantie, gratuit, in cel mult 15 zile de la data inregistrarii reclamației consumatorului. In cazul in care produsul nu poate fi reparat, el va fi inlocuit imediat dupa ce se constata imposibilitatea folosirii acestuia, cu un produs similar, acordandu-se un nou termen de garantie care va curge de la data preschimbării produsului sau i se va restitui beneficiarului contravaloarea produsului. Agentul economic -SC EUROMASTER SRL- are aceleasi obligatii atat pentru produsul inlocuit, cat si pentru cel vandut initial.
4. Durata termenului de garantie se prelungeste cu perioada trecuta de la data la care consumatorul a reclamat defectarea produsului, pana la data repunerii in functiune a acestuia, acest fapt fiind in scris in certificatul de garantie de catre unitatea service care a executat reparatia.
5. Pentru a beneficia de garantie, cumparatorul are obligatia de a respecta instructiunile de utilizare/ intretinere predate de vanzator o data cu produsul si de a nu permite interventii asupra produsului din partea unor persoane neautorizate.
6. In cazul unor defectiuni aparute in cadrul termenului de garantie, cumparatorul se va prezenta la vanzator sau unitatea service agreata de catre producator cu produsul defect, bonul /factura de cumparare, certificatul de garantie si reclamația referitoare la deficiențele produsului.
7. SC EUROMASTER SRL este obligata fata de consumator, pentru produsul reclamat in cadrul termenului de garantie, sa asigure si sa suporte toate cheltuielile pentru repararea sau inlocuirea acestuia, precum si cheltuielile de diagnosticare, expertizare, ambalare si transport.
8. Producatorul si vanzatorul sunt exonerati de obligatiile lor privind garantia, daca defectiunea s-a produs din cauza nerespectării de către consumator a instructiunilor de utilizare, intretinere, manipulare, transport, depozitare, cuprinse in documentatia care insoteste produsul.
9. **SC EUROMASTER SRL nu raspunde de defectiunile aparute asupra urmatoarelor piese si subansamble : perii colectoare, discuri de taiere, curele, rulmenți, cuțite, lanțuri, bujii, lame de ghidare, acumulatori, burghie, dălți, mandrine, cabluri de tracțiune si de transmisie, bobine cu fir de taiere, filtre de aer, filtre de benzină, furtune, demaroare, tije metalice, capace și protecții de plastic sparte în urma lovirii produsului de către client, și/sau în urma transportului ce nu a fost asigurat de SC EUROMASTER SRL. De asemenea, producătorul nu răspunde de defectiunile aparute în urma nerespectării cantităților de amestec (benzină și ulei) de către client, suprasolicitarea produsului (nerespectarea timpului de lucru și de pauză a produselor) sau de utilizarea în alte scopuri decât cel precizat, respectiv uz gospodăresc – hobby. Debitarea cu disc diamantat uscat a materialelor de constructie (beton, caramida, ceramica, etc) , demontarea de către client sau persoane neautorizate, duce la pierderea garanției, precum și la suportarea costurilor de: reparație, ambalare, depozitare și transport de către client în cazul eventualelor depanări.**
10. SC EUROMASTER SRL este obligată să asigure repararea sau înlocuirea gratuită a produsului după expirarea termenului de garanție, în cazul în care defectiunea s-a datorat unor vicii ascunse, confirmate prin expertize tehnice efectuate de un organism neutru, aparute în cadrul duratei medii de utilizare a acestuia, caz în care cheltuielile aferente reparatiilor vor fi suportate de către vanzator.
11. În perioada de postgaranție, **depanarea produsului se va efectua contra cost, la solicitarea clientului.**
12. Pentru lucrările de reparație ce nu au necesitat înlocuirea unor piese, prestatorul va acorda obligatoriu o garanție de cel puțin 3 luni.

LISTA CENTRELOR SERVICE AUTORIZATE

- **BUCUREȘTI:** STECO SRL - Str. Precupetii Vechi, nr.29, Tel:0723.686.274
 - **BUCUREȘTI:** EUROMASTER SRL - Drumul Garii Otopeni nr 6, Otopeni, Ilfov, Tel:021.3510106
 - **BUCUREȘTI:** ALFA ENERGY SERVICE SRL - Bd Timisoara nr 82 sect 6, Tel: 0760.424.528
 - **BACĂU:** COMELECTRO BG SRL - Str. Energiei, nr. 34-36, Bacău, Tel:0234 519 963
 - **BAIA MARE:** PIATETA SRL - Str.Pasunii nr 1/6 , Tel: 0262-277266
 - **CĂLĂRAȘI:** ȘTEFAN ALEX SRL- Str.Parcului Bl.K4,ScE,Ap.1, Tel:0735.199.024
 - **CRAIOVA:** MOSTOLES SRL - Str. Braila, nr.45, Tel: 0762.941.611.
 - **CURTEA DE ARGEȘ:** VIVA METAL DECOR SRL- Str. Albești Nr. 10 (În Incinta Fostei Autobaze Zenit); Tel:0722.531.168 / 0732.148.633
 - **IAȘI:** P&D POLIDOM SRL (DOAR SCULE ELECTRICE) - Str. Morilor, nr. 68, Tel:0726.010.110
 - **MERCUREA CIUC:** GRIMMAULD SERVICE SRL - Str. Harghita, Nr.29, Tel:0740044574
 - **NEAMT:** TEHNOHOBY IMPEX SRL - Str. Obor, Bl.O2, Parter , Piatra Neamt, Tel:0233236333
 - **ODORHEIUL SECUIESC :** II GHIORY FERENC, Str. Baii Sarate, Nr.38, Tel: 0743986648
 - **PITEȘTI:** CONTACT TOP SERVICE SRL – Str. Constantin Brancoveanu 2, Tel:0746 889 424
 - **PITEȘTI :** GREBO 2003 SRL, CALEA CAMPULUNG, Nr.647, Piatra Neamt Tel:0740003344
 - **PLOIEȘTI:** SUPER GARDEN TECH – Str. Ștrandului, nr. 11-13, Tel:0734 467 171
 - **RÂMNICU VÂLCEA:** ELECTROSANDU SRL - Str.Ariniilor,nr.78, Tel:0372.934.304/ 0726.294.813
 - **ROMAN:** EUROTECHNIC SRL, B-dul.Roman Musat,BI.3,parter, Tel:0727 743 214
 - **SUCEAVA:** TOP STRONG SRL-D - Calea Unirii nr.35(incinta IRIC), Tel:0758.079.782
 - **TG. MUREȘ:** ALTISAN SERVICE TEAM SRL- Piața Bolyai, nr. 9, Tel:0740.019.726
 - **TULCEA:** ABC INTERNATIONAL SRL - Str.Babadag nr.5,Bloc1,Sc.A,Parter; Tel:0240.518.260
 - **TG. JIU:** MKNICK SRL D - Str. Victoriei, nr.287, Tel:0765332581.
 - **DEVA:** TRANSILVANIA UNISERV SRL - Str. Horia,BI.5,Parter, Tel:0722.373.177.
 - **ORADEA:** ERMEKO TRADE SRL - Str. Fabricii Nr.2, Tel:0740232273
 - **TIMISOARA:** ROCK GARDEN SRL - Str. Closca , Nr.21, Tel:0744870373
 - **ORAVITA:** CONDOR-EX SRL- str. CLOSCA, NR. 33 C, Tel: 0760 257 979
 - **ARAD:** DUO LEND SRL- Com.Vladimirescu, Str.4, Nr.2, Tel: 0742020909
14. Evidența reparațiilor în perioada de garanție

Nr. Crt	Data reclamație	Data rezolvare reclamație	Reparatie executata /piese înlocuite	Prelungire garanție	Garanție pt. service semnătură deparanator	Nume și	Semnătură consumator
1.							
2.							
3.							

IMPORTATOR:
SC Euromaster SRL

VÂNZĂTOR:
Semnătură / ștamp

15. AM CITIT CONDIȚIILE DE ACORDARE A GARANȚIEI ȘI AM LUAT LA CUNOȘTINȚĂ. NU AM OBIECȚIUNI (SEMNĂTURA CONSUMATORULUI)

Prezentul certificat de garanție este în conformitate cu prevederile HG 449/2003, privind comercializarea produselor și garanțiile asociate cu OG 21/2008 și OG 174/2008 cu modificările și completările ulterioare republicate și nu afectează drepturile consumatorilor. Prezentul nu afectează drepturile cumpărătorului conferite consumatorilor prin L 449/2003, republicată. Produsul beneficiază de o garanție legală de conformitate de 24 luni (2 ani).Existența garanțiilor legale de conformitate și a celor comerciale nu exclude existența garanției de viciu ascuns conform OG 21/2008, cu modificările și completările ulterioare republicate și a codului civil.

Elektroinstrumenti „RAIDER“ su konstruisani i proizvedeni u saglasnosti sa normativnim dokumentima i standardima u skladu sa svim zahtevima za bezbednost koji važe na teritoriji Srbija

Sadržaj i obuhvat trgovačke garancije

Uslovi garancije

Garantni rok na teritoriji Srbija je 2 godina i teče od datuma kupovine elektrouredjaja.

Kupac-korisnik elektrouredjaja ima pravo na besplatnu popravku u osiguranom garantnom periodu, ako je garantni list popunjen ispravno potpisan i pečatiran od strane prodavca koji je uredjaj prodao, potpisan od strane kupca kojim potvrđuje da je upoznat sa uslovima garancije i fiskalni račun kojim potvrđuje datum kupovine uredjaja.

Za popravku i reklamaciju se primaju samo dobro očišćene mašine!

Popravka kvara priznatog sa naše strane u garantnom roku se izvršava na sledeći način: po našem izboru mi popravljamo pokvareni uredjaj besplatno ili ga menjamo za nov i garantni rok se ne obnavlja.

Uredjaj treba da se koristi strogo po instrukcijama navedenim u uputstvu za upotrebu.

Za bezbedan rad sa elektrouredjajem neophodno je da kupac pre početka upotrebe aparata pažljivo pročita uputstvo za upotrebu, zatim uputstvo za bezbednost pri radu i naravno da koristi uredjaj za to za šta je neamenjen. Uredjaj zahteva periodično čišćenje i adekvatno održavanje .

Garancija ne pokriva:

- ishabanu boju elektroaparata
- delovi i potrošni materijal koji podleže habanju prilikom upotrebe kao što su: grejs, ulje, četke, valjci, i dr.
- dodatni pribor i potrošni materijal kao što: rukohvati, baterije, kutije, dodatci za napajanje, svrdla, diskovi za sečenje, noževi, lanci, šmirgle, graničnici, kabli i dr.
- električni osigurači i sijalice
- mehanička oštećenja na telu aparat, dekorativni elementi na aparatu, štitnici za oči, štitnici za dodatke za sečenje, gumene ploče, učvršćivači, lenjiri, kabal i utičnica.
- celokupna oštrenja aparata nasatala kao posrdica požara, poplava, zemljotresa i dr.

Otkaz garancije

Pravo da otkáže popravku (remont) u garantnom roku ima u sledećim slučajevima:

- Neodgovarajući (ili ne popunjen) serijski broj proizvoda u poredjenju sa serijskim brojem koji je upisan na garantni list
- Identifikaciona nalepnica proizvoda je izbrisana ili je nema.
- Ako je neko iz neovlašćenog servisa već pokušao da popravi aparat.
- Kvar je nastao kao posledica nepravilne upotrebe aparata (nisu poštovane instrukcije navedene u uputstvu za upotrebu) ot strane kupca ili drugih lica.
- Oštećenja su nastala usled nemarne upotrebe aparata.
- Oštećenje rotora ili statora u vidu slepljivanja nastala kao posledica topljenja izolacije a prouzrokovana prekomernom upotrebom aparata.
- Oštećenje rotora ili statora posledica preopterećenja ili oštećenog sistema za ventilaciju koja se manifestuje ravnomernim potamnivanjem kolektora ili zavojnica.
- Nedostaju zaštitni diskovi, ili drugi delovi uredjaja koji su deo konstrukcije aparata i imaju za cilj da osiguraju bezbedan rada sa aparatom prilikom pravilne upotrebe.
- Kabal za napajanje aparata je produžavan ili menjan od strane kupca.
- Šteta naneta preopterećenjem, zbog nedostatka ventilacije ili nedovoljnog podmazivanja pokretnih komponenti.
- Sklonjeni lageri zbog preopterećenja ili dugotrajne upotre.

Rok za popravku uredjeja koji je primljen u servis je 45 dena.

Ovlašćeni servis ne snosi odgovornost za aparate koje vlasnik nije došao da preuzme mesec dana nakon isteka zakonskog roka za popravku!

Електричните апарати “Рајдер” се дизајнирани и произведени во согласност со нормативните документи и стандарди во согласност со сите барања за безбедност што се применуваат.

Содржината и опфат на гаранцијата

Услови на Гаранцијата

Рокот на гаранцијата се наведува во гарантниот лист и важи од датумот на купување на производот. Купувачот/Корисникот на електричната опрема имаат право на бесплатни поправки на уредот доколку истиот е во гарантираниот период, доколку гарантниот лист е правилно пополнет и со потпис и печат од страна на продавачот кој го продал уредот, потпишан од страна на купувачот кој потврдува дека е запознаен со условите на гаранцијата и со фискална сметка или фактура која го потврдува датумот на купување на електричниот апарат.

За поправка и рекламација ќе бидат примени само добро исчистени машини!

Поправката на дефекти признати од наша страна во гарантираниот рок се изведува на следниот начин: по наш избор ги поправаме дефектните уреди бесплатно или ги менуваме за нови доколку се во гарантираниот рок и доколку не е можно сервисирање.

Уредот треба да се користи строго по упатствата и прописите пропишани во упатството.

За безбедно работење со електричниот уред неопходно е купувачот пред да започне со користење на уредот, да се запознае со упатството за употреба, да се запознае со ставките за безбедност при работа и да го користи уредот за тоа што е наведено во упатството. Уредот бара периодично чистење и адекватно одржување.

Гаранцијата не опфаќа:

- Губење на бојата на машината.
 - Делови и потрошни материјали кој подлежат на абеење при употреба, како што се: маст, масло, четкици, водичи, ваљаци, ролки, подлошки, погонски ремени, флексибилно вратило, лагери, семеринги, клип, работно тркало и др.
 - Опрема и материјали како што се: Рачки, кабли, батерии, кутии, додатоци за напојување, бургии, дискови за сечење, ножеви ланци, шмиргли, граничници, конец за сечење и др.
 - Стопени електрични осигурувачи и заштити
 - Механички оштетувања на телото на уредот, декоративни елементи.
 - Заштита за очите, заштита за сечење, гумирани плочки, затварачи, мерила и др.
 - Кабел и приклучоци.
 - Целокупно оштетување на апаратот настанато како последица од пожар, поплава, земјотрес и сл.
- Поништување на гаранцијата
- Правото да се поништи поправката (ремонт) во рамките на гарантниот период е во следниве случаи:
- Серискиот број заведен во гаранцијата не одговара со серискиот број на машината .
 - Налепницата за идентификација залепена на производот е избришана или е исчезната.
 - Доколку друго лице кое не е овластениот сервис се обиде да го поправа уредот.
 - Доколку не се појави како резултат на несоодветна употреба на уредот (не следи ги инструкциите наведени во упатството) од страна на купувачот или друго лице.
 - Дефектот е предизвикан од невнимателна употреба со апаратот
 - Оштетувања предизвикани од работа со дотрајани (или лошо поставени) елементи за сечење
 - Оштетувањата на роторот или статорот настанале како последица на топењето на изолацијата предизвикано од прекумерно користење на апаратот.
 - Оштетувањата на роторот или статорот резултат на преоптоварување или оштетен на системот за вентилација која се манифестира со рамномерно потемнување на колекторот или намотката.
 - Недостигаат заштитните дискови, или други делови кои се дел од составната опрема и се наменети за да се обезбеди безбедно работење со уредот кога се користи правилно.
 - Електричниот кабел на машината е продолжен или замени од страна на корисникот.
 - Оштетувања на уредот од преоптеретување, лоша вентилација и од недоволно подмачкување на подвижните делови
 - Оштетени лагери поради преоптоварување или долготрајна работа.
 - Скршено легло за лагери од страна на блокиран лагер
 - Некомплетен заб на запчаникот (скршен, изабен)
 - Скршено шпонково или вилушесто лежиште
 - Оштетувања во електриката за клучот како резултат на прашина или кршење
 - Оштетување на редукционата кутија (глава) настанато од механизмот за заклучување
 - Појава на невообичаена лабавост помеѓу клипот и цилиндарот како резултат на преоптеретување, долготрајна употреба или прашина
 - Затегнатост помеѓу клипот и цилиндарот како резултат на преоптеретување прекумерна употреба или прашина
 - Оштетено централното тркало и кочницата(променета на боја) - последица на работа со блокирана кочница

Крајниот рок за поправка на уредот кој е примена во сервисот е 45 дена.

Овластениот сервис не сноси одговорност за опремата доколку сопственикот не ја подигне еден месец по истекот на законскиот рок за поправка на машината!

GARANCIJSKA IZJAVA

MODEL	
SERIJSKA ŠT.	
GARANCIJSKI ROK	
PRODAJALEC	
IME/FIRMA	
NASLOV	
DATUM in ŽIG	

Deklaracija: Poreklo Kitajska, Euromaster Import Export Ltd. Je pooblaščen predstavnik proizvajalca in lastnik blagovne znamke RAIDER.

Distributer in prodajalec za slovenijo: Topmaster d.o.o.

SERVISER: Topmaster d.o.o.

Garancija: orodja so v garanciji 24 mesecev od dneva pravilno zavedene prodaje.

Ta garancija se izda samo za stranke, ki so orodje plačila. V primeru težav, ki jih povzročajo proizvodna napaka v garancijskem roku, proizvajalec nadomesti brezplačno menjavo delov za priznano napako. Pošiljanje orodja in delo, se v vsakem primeru plača in bremenijo stranko. Izključeno iz garancije: škoda, nastalo zaradi slabega vzdrževanja, malomarnosti in uporabe, ki ni v skladu s splošnimi pogoji ne priznamo.

DATUM SPREJEMA	
OPIS OKVARE	
DATUM OKVARE	
DATUM PRODAJE	
PODPIS	

ZASTOPA IN PRODAJA: Topmaster d.o.o., Pot k sejmišču 30, 1231 Ljubljana

Tel. 01 6204390, info@topmaster.si, www.topmaster.si

"RAIDER" power tools are designed and manufactured in accordance with regulations in Republic of Bulgaria and standards for compliance with all safety requirements.

Content and scope of the commercial guarantee

Commercial guarantee "Euromaster Import-Export" Ltd. for the territory of Bulgaria is 24 months and applies only to obvious and hidden manufacturing defects.

Commercial guarantee is valid for providing warranty card properly filled at the time of purchase of machinery and fiscal cash register receipt or invoice. Warranty card must contain a model, serial number, name, signature and dealer stamp that sold the machine, signed by the client that is aware of warranty terms and the date of purchase. Incomplete or altered are void warranty.

For the claim are accepted only cleaned machines in the original box and complete accessories!

The machines should be used only as intended and in accordance with the instructions.

To ensure safe operation it is necessary the client to know well with instructions for use of power tools, safety rules and particular purpose. The machine requires regular cleaning and proper maintenance.

Warranty does not cover:

- Damage of colored coating of the machine;
- Mechanical damage to the body and all external components of the machine, including decorative;
- Eye protectors, fuses cutting tools, rubber plates, fasteners, squares, etc.;
- Power cord and plug;
- Parts and consumables, which are subject to wear caused by use such as grease, oil, brushes, guides, rollers, pads, drive belts, flexible wire shaft, bearings, seals, piston cartridge of tackers and etc.;
- Accessories and supplies such as handles, nozzle, batteries, cases, chargers, drills, cutting discs, chisels knives, chains, sandpaper, limiters, polishing discs, chucks (holders and grips the cutting tool), although for cord and the cord itself on mowers and more.;
- Fuses and bulbs;
- Bush defeated;
- Bearing housing broken nest blocked by broken bearing or bush;
- The integrity of the teeth of gears (broken, worn);
- Broken keys or bolting;
- Damaged (broken, missing) Lock mechanism;
- Depreciation and damage from wear and tear of mechanical components;
- Damage caused by overload or lack of ventilation and insufficient lubrication of moving components;
- Worn bearings or blocked due to overloading, continuous duty or dust;
- Fault in electrical switch or electronic control caused by dust or breakage;
- Damaged box reducer (head) caused by the locking mechanism;
- Damage to rotor or stator, consisting of the bonding between them, due to melting of the insulation caused by continuous overload;
- Damage to rotor or stator caused by overload or impaired ventilation, manifested as discoloration of the collector or windings;
- Occurrence of unusual gap between piston and cylinder as a result of overloading, continuous duty or dust;
- Clamped between piston and cylinder as a result of overloading, continuous duty or dust;
- Damaged centrifugal wheel and brake (discolored) - due to manual lock brakes;
- Overall damage to machinery caused by natural disasters such as fires, floods, earthquakes, etc.;

Void the warranty

Company "Euromaster I/E" Ltd. is not responsible for damage caused by third parties, "electric companies", damage from external nature, such as electric shocks, non-standard voltage and has the right to refuse warranty service for:

- Inconsistent (or blank) serial number of this machine with a completed warranty card;
- Deleted or missing label of the machine;
- Damage incurred in transport, improper storage and installation of machinery;
- Attempted unauthorized intervention service in unauthorized service center;
- Damage caused due to misuse (non instructions) of the machine by the client or third parties;
- Damage caused by the use of the machine in a different environment than recommended by the manufacturer (Humidity, temperature, ventilation, voltage, dust, etc..)
- Damage caused by the entry of foreign objects into the machine;
- Damage caused by careless handling of the machine;
- Missing protective boxes, disks, back panels and other components that are part of the structure of the instrument and intended to ensure safe and proper operation;
- Power cord of the instrument is extended or replaced by the customer;

The period for repaired in the workshop of the adopted power is within a month.

Workshops are not responsible for tools, unclaimed by their owners one month after the statutory period for repair!

The legal guarantee is required by CPL.

GARANCIJSKA IZJAVA

Spoštovani kupec,

Zahvaljujemo se vam za nakup proizvoda Raider in upamo, da boste z njim zadovoljni. Če bo proizvod potreben popravlja v garancijskem roku, se najprej posvetujte z vašim prodajalcem, ki vam je proizvod prodal ali s pooblaščenem serviserjem. Da bi se izognili nepotrebnim nevšečnostim, vam svetujemo, da preden pokličete najbližjega pooblaščenega serviserja, ponovno pazljivo preberete navodila za uporabo.

FIRMA IN SEDEŽ DAJALCA GARANCIJE:

TOPMASTER, D.O.O., Slovenčeva ulica 24, 1000 LJUBLJANA

FIRMA IN SEDEŽ PRODAJALCA:

DATUM IZROČITVE BLAGA:

ARTIKEL:

IZJAVA GARANCIJE:

Garancijski list vam v garancijskem roku zagotavlja brezplačno popravilo proizvoda Raider, kupljenega v Republiki Sloveniji, v skladu s pogoji:

POGOJI ZA UVELJAVLJANJE GARANCIJE:

1. Garancija velja, če poleg pokvarjenega proizvoda priložite pravilno in v celoti izpolnjen garancijski list ter priložite račun.

Garancija ne zajema naslednjih posegov:

- a) Vzdrževanje, popravilo ali zamenjave delov zaradi normalne obrabe,
- b) Popravilo škode, ki je nastala zaradi:
 - nepravilne uporabe, neupoštevanja navodil za uporabo,
 - popravila, ki ga je opravila nepooblaščen oseba,
 - nesreče, vode, ognja ali katerega koli vzroka, ki ga DAJALEC GARANCIJE ne more nadzorovati,

Za vsa garancijska popravila vam kot nosilec garancije jamči uvoznik / distributer:

TOPMASTER, D.O.O., Slovenčeva ulica 24, 1000 Ljubljana

OZEMELJSKO OBMOČJE VELJAVNOSTI GARANCIJE:

Garancija je veljavna na ozemeljskem območju Republike Slovenije.

GARANCIJA:

Raider zagotavlja, da bo proizvod brezhibno deloval 12 mesecev (1 leto) od dneva nakupa. Proizvod bo v tem roku od dneva nakupa deloval brez napak, ki bi bile posledica slabega materiala ali slabe izdelave!

Če se v tem času proizvod pokvari zaradi slabega materiala ali izdelave, ga bomo brezplačno zamenjali z novim, če bo čas popravila daljši od 45 dni.

Za čas popravila se podaljša garancijski rok. Čas zagotavljanja vzdrževanja in dobave rezervnih delov je tri (3) leta, po preteku garancije.

OPOZORILO: garancija ne izključuje pravic potrošnika, ki izhajajo iz odgovornosti prodajalca za napake na blagu.

POOBLAŠČENI SERVIS : TOPMASTER d.o.o.

Slovenčeva ulica 24

1000 Ljubljana

Tel: 05/ 905 91 58

Fax:01/ 905 91 59

Oddaja stare električne in elektronske opreme (veljavno v evropski uniji in v drugih evropskih državah s sistemom zbiranja ločenih odpadkov).

Če je na izdelku ali na njegovi embalaži ta simbol, pomeni, da z izdelkom ne smete ravnati kot z gospodinjstskimi odpadki. Morate ga oddati na ustrezno zbirno mesto za recikliranje električne in elektronske opreme. S pravilno oddajo tega izdelka boste pomagali preprečiti negativne posledice na okolje in zdravje ljudi, do katerih bi prišlo v primeru neustreznega ravnanja ob odstranitvi tega izdelka. Recikliranje materiala bo pripomoglo k ohranjanju naravnih virov. Podrobnejše informacije o recikliranju tega izdelka lahko dobite pri lokalni mestni upravi, službi za oddajanje gospodinjstskih odpadkov ali v trgovini, kjer ste izdelek kupili. Odpadno električno in elektronsko opremo lahko oddate brezplačno tudi distributerju neposredno ob do-

bavi električne oziroma elektronske opreme.

Αξιότιμη πελάτισσα, αξιότιμε πελάτη,

τα προϊόντα μας υπόκεινται σε αυστηρό έλεγχο ποιότητας. Εάν η συσκευή αυτή παρ' όλα αυτά κάποτε δεν λειτουργήσει άψογα, λυπούμαστε πολύ και σας παρακαλούμε να αποσταθείτε προς το τμήμα μας εξυπηρέτησης πελατών στην διεύθυνση που αναφέρεται στην κάρτα αυτή. Ευχαρίστως είμαστε και τηλεφωνικά στη διάθεσή σας στον αριθμό σέρβις που αναφέρεται στην κάρτα εγγύησης. Για την αξίωση της εγγύησης ισχύουν τα εξής:

1. Αυτοί οι όροι εγγύησης ρυθμίζουν πρόσθετες παροχές εγγύησης. Δεν θίγονται από την εγγύηση αυτή οι νόμιμες αξιώσεις σας εγγύησης. Η εγγύησή μας σας παρέχεται δωρεάν.

2. Η εγγύηση καλύπτει μόνο ελαττώματα της συσκευής που οφείλονται αποδεδειγμένα σε σφάλμα υλικού ή παραγωγής και περιορίζεται κατά την κρίση μας σε αποκατάσταση αυτών των ελαττωμάτων ή σε αντικατάσταση της συσκευής σας.

3. Από την εγγύησή μας εξαιρούνται τα εξής:

- Βλάβες της συσκευής που οφείλονται σε μη τήρηση των οδηγιών συναρμολόγησης ή σε όχι σωστή εγκατάσταση, μη τήρηση των οδηγιών χρήσης (όπως π.χ. σύνδεση σε εσφαλμένη τάση ή σε λάθος είδος ρεύματος) ή σε μη τήρηση των όρων συντήρησης και ασφάλειας ή σε περίπτωση έκθεσης της συσκευής σε ασυνήθιστες καιρικές συνθήκες ή σε έλλειψη φροντίδας και συντήρησης. - Βλάβες της συσκευής που οφείλονται σε καταχρηστική ή εσφαλμένη χρήση (όπως π.χ. υπερφόρτωση της συσκευής ή χρήση μη εγκεκριμένων εργαλείων ή αξεσουάρ), σε είσοδο ξένων αντικειμένων στη συσκευή (όπως π.χ. άμμος, πέτρες ή σκόνη, βλάβες μεταφοράς), άσκηση βίας ή ξένη επέμβαση (όπως π. χ. βλάβη από πτώση). - Βλάβες της συσκευής ή τμημάτων της συσκευής που οφείλονται σε συνήθη ή φυσική φθορά. Καλώδιο τροφοδοσίας και βύσμα. - Γενικές ζημιές σε μηχανήματα που προκαλούνται από φυσικές καταστροφές, όπως πυρκαγιές, πλημμύρες, σεισμοί κ.λπ., Η ακεραιότητα των δοντιών των γρναζιών (σπασμένα, φθαρμένα). - Μέρη και αναλώσιμα, τα οποία υπόκεινται σε φθορά λόγω χρήσης, όπως λιπαντικά, λάδια, βούρτσες, οδηγούς, κυλίνδρους, τακάκια, ιμάντες κίνησης, εύκαμπτοι άξονες, έδρανα, σφραγίδες, κασέτες εμβόλων και κ.λπ. Αξεσουάρ και αναλώσιμα όπως λαβές, ακροφύσια, μπαταρίες, θήκες, φορητές, τρυπάνια, δίσκοι κοπής, καλένια, βελόνια, σμίλες, αλυσίδες, γυαλόχαρτα, μειωτήρες, δίσκους στίλβωσης, κεφάλες χλοοκοπτικών και άλλα. Ζημιές που προκαλούνται από υπερφόρτωση ή έλλειψη αερισμού και ανεπαρκή λίπανση των κινούμενων εξαρτημάτων. Βλάβη στον ηλεκτρικό διακόπτη ή στον ηλεκτρονικό έλεγχο λόγω σκόνης ή θραυστή. Φθαρμένα ρουλεμάν ή μπλοκαρισμένα λόγω υπερφόρτωσης, συνεχούς λειτουργίας ή σκόνης. Σπάσιμο μειωτήρα (κεφαλή) που προκαλείται από το μηχανισμό φρένου. - Βλάβη του ροτορα ή κορώνας, που συνίσταται στη συγκόλληση μεταξύ τους, λόγω τήξης της μόνωσης που προκαλείται από συνεχή υπερφόρτωση. Βλάβη στο ρότορα ή κορώνας που προκαλείται από υπερφόρτωση ή ελλιπή αερισμό, που εκδηλώνεται ως αποχρωματισμός του συλλέκτη ή των περιελίξεων. Παρουσία ασυνήθιστου χάσματος ανάμεσα στο έμβολο(πιστόνι) και τον κύλινδρο ως αποτέλεσμα υπερφόρτισης, συνεχούς λειτουργίας ή σκόνης

4. Η εταιρεία GTC Λευκαδίνης δεν φέρει ευθύνη για ζημιές που προκαλούνται από τρίτους, "εταίρειες παροχής ηλεκτρικής ενέργειας", ζημιές από εξωτερική φύση, όπως ηλεκτρικές διαταραχές, μη κανονική τάση και έχει το δικαίωμα να αρνηθεί την παροχή εγγύησης για: - Κενό σειριακό αριθμό αυτού του μηχανήματος με συμπληρωμένη κάρτα εγγύησης. - Διαγραμμένη ή ελλιπούς ετικέτα του μηχανήματος. - Ζημιές από τη μεταφορά, την ακατάλληλη αποθήκευση και την εγκατάσταση μηχανημάτων. - Προσπάθεια μη εξουσιοδοτημένης παρέμβασης σε μη εξουσιοδοτημένο κέντρο εξυπηρέτησης. - Ζημιές που προκλήθηκαν από κακή χρήση (μη οδηγίες) του μηχανήματος από τον πελάτη ή τρίτα μέρη. - Ζημιές που προκαλούνται από τη χρήση του μηχανήματος σε περιβάλλον διαφορετικό από αυτό που συνιστά ο κατασκευαστής (Υγρασία, θερμοκρασία, εξερισμός, τάση, σκόνη κλπ.) - Ζημιές που προκαλούνται από την είσοδο ξένων αντικειμένων στο μηχανήμα. - Ζημιές που προκαλούνται από απρόσεκτο χειρισμό του μηχανήματος. - Όταν λείπουν προστατευτικά κιβώτια, δίσκοι, οπίσθιοι πίνακες και άλλα στοιχεία που αποτελούν μέρος της δομής του οργάνου και προορίζονται να εξασφαλίσουν ασφαλή και σωστή λειτουργία. - Το καλώδιο τροφοδοσίας του οργάνου επεκτείνεται ή αντικαθίσταται από τον πελάτη.

5. Η διάρκεια της εγγύησης ανέρχεται σε 24 μήνες και αρχίζει από την ημερομηνία της αγοράς της συσκευής. Οι αξιώσεις εγγύησης πρέπει να εγερθούν πριν τη λήξη της διάρκειας της εγγύησης εντός δύο εβδομάδων από την διαπίστωση του ελαττώματος. Αποκλείονται αξιώσεις εγγύησης μετά την πάροδο της διάρκειας της εγγύησης. Η επισκευή ή η αντικατάσταση δεν συνεπάγεται την επέκταση της διάρκειας της εγγύησης ούτε την νέα έναρξη της διάρκειας της εγγύησης για τη συσκευή ή για ενδεχομένως χρησιμοποιηθέντα νέα ανταλλακτικά. Αυτό ισχύει και στην περίπτωση σέρβις επί τόπου.

6. Για την αξίωση της εγγύησης παρακαλούμε να δηλώσετε την ελαττωματική σας συσκευή στο: www.raider.gr ή www.gtc-hardware.gr. Εάν το ελάττωμα καλύπτεται από την εγγύηση, θα σας επιστραφεί αμέσως είτε η επισκευασμένη συσκευή είτε μία καινούργια συσκευή. Ευχαρίστως επισκευάζουμε ελαττώματα της συσκευής έναντι πληρωμής, εάν τα ελαττώματα αυτά δεν καλύπτονται από την εγγύηση. Για το σκοπό αυτό παρακαλούμε να στείλετε τη συσκευή στη διεύθυνση του σέρβις μας. Για αναλώσιμα και σε περίπτωση που λείπουν εξαρτήματα παραπέμπουμε στους περιορισμούς αυτής της εγγύησης σύμφωνα με τους πληροφορίες σέρβις αυτών των οδηγιών χρήσης.

WARRANTY CARD

MODEL.....

SERIAL №

TERM

(for details see the warranty conditions)

№, date of invoice / cash receipt.....

DETAILS OF BUYER

NAME / COMPANY

(be filled in by the employee)

ADDRESS.....

(be filled in by the employee)

SIGNATURE OF BUYER.....

(I am familiar with warranty conditions and the operating device is in good working order and accessory)

DETAILS OF SELLER

NAME / COMPANY

(be filled in by the employee)

ADDRESS

(be filled in by the employee)

DATE / STAMP

SERVICE REPORT

Receiving Protocol	Date of adoption	Description of the defect	Date of transmission	Signature

Central Service: Bulgaria, Sofia, "Lomsko shose" 246, tel. : +359 700 44 155 (free for the whole country)

EUROMASTER IMPORT EXPORT LTD

1231, Sofia, Bulgaria, 246 Lomsko shose Blvd.,

tel.: +359 700 44 155

fax: + 359 2 934 00 90

www.euromasterbg.com; e-mail: info@euromasterbg.com

